



DEUTSCH

FRANÇAIS

NEDERLANDS

ESPAÑOL

ITALIANO

Version 2.0
08/2011

Melitta Haushaltsprodukte
GmbH & Co. KG

D-32372 Minden

Bedienungsanleitung
Guide d'utilisation
Gebruiksaanwijzing
Manual de Instrucciones
Istruzioni per l'uso

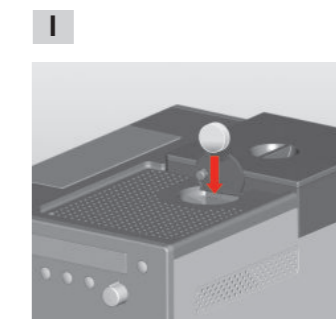
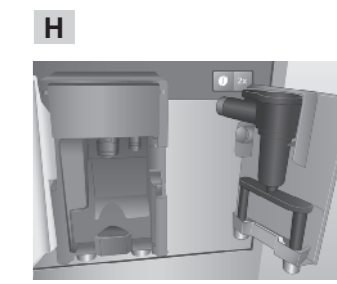
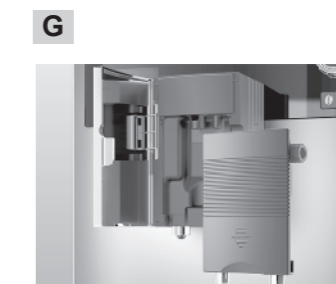
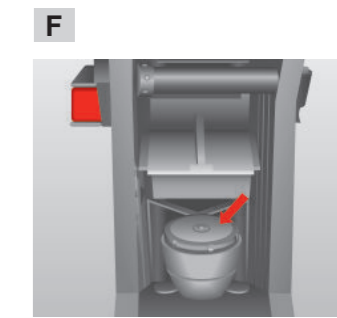
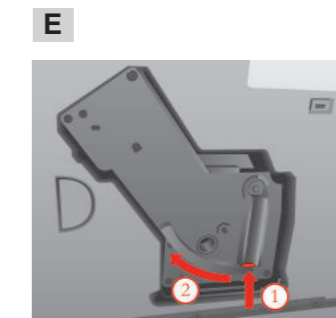
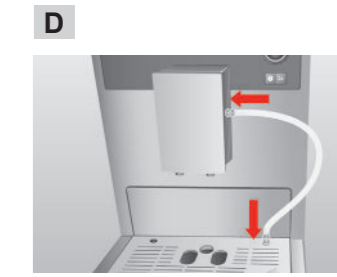
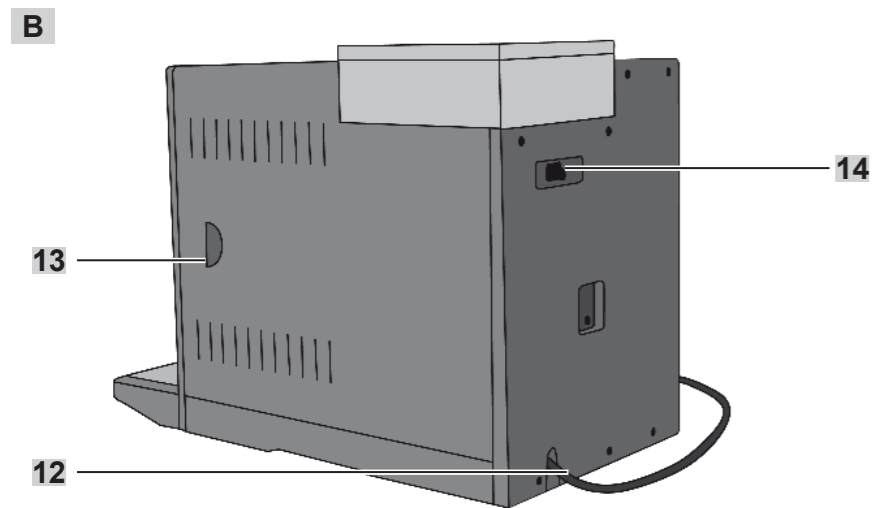
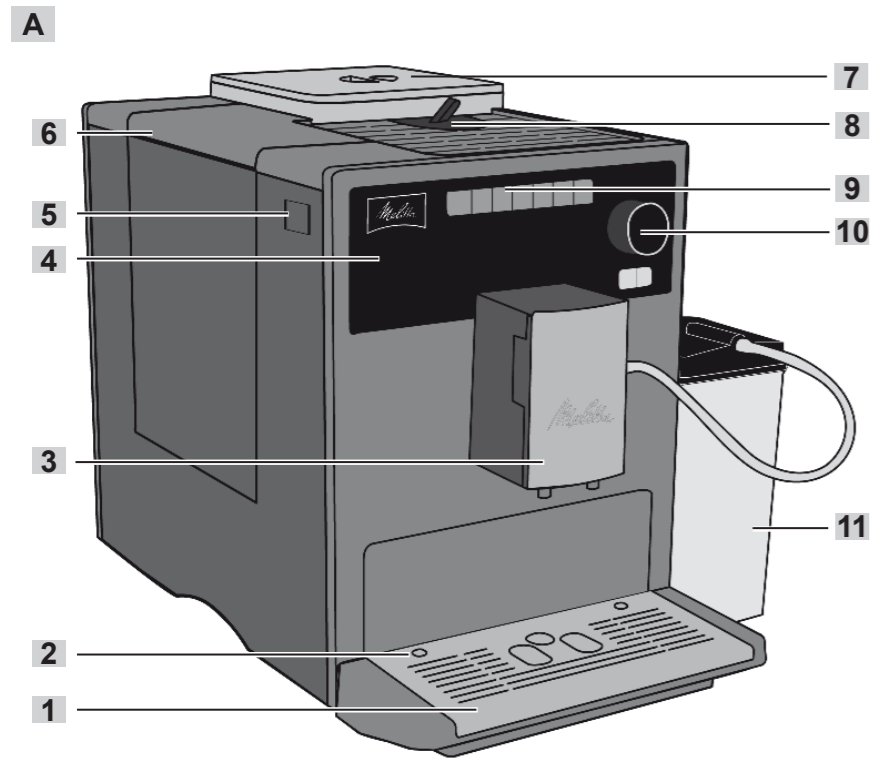

Chère cliente, cher client!

Nous vous félicitons pour l'achat de votre appareil CAFFEO® CI® de Melitta®.

Nous nous réjouissons de vous compter parmi les gourmets et amateurs de spécialités à base de café.

Grâce à votre tout nouveau produit de qualité CAFFEO® CI® de Melitta®, vous allez vivre d'incroyables moments de café. Espresso, café crème, cappuccino ou latte macchiato, savourez avec chacun de vos sens votre spécialité de café préférée et laissez-vous gâter.

Afin que vous et vos invités puissiez profiter le plus longtemps possible de CAFFEO® CI® de Melitta®, lisez attentivement ce mode d'emploi et conservez-le soigneusement.

En cas de demande d'informations supplémentaires ou d'autres questions relatives au produit, vous pouvez vous adresser directement à nous ou vous rendre sur notre site www.melitta.fr ou www.melitta.be.

Nous vous souhaitons de délicieux moments de plaisir avec votre nouvelle machine à café automatique.

Votre équipe CAFFEO® Melitta®

Sommaire

1	Consignes relatives au mode d'emploi	4
1.1	Symboles contenus dans le texte du mode d'emploi	4
1.2	Utilisation réglementaire.....	5
1.3	Utilisation non-réglementaire.....	5
2	Consignes générales de sécurité.....	6
3	Description de l'appareil.....	7
3.1	Légende relative à l'image A	7
3.2	Légende relative à l'image B	7
3.3	Accessoire.....	8
3.4	Vue d'ensemble des boutons de commande	8
3.5	Affichage (exemple Cappuccino)	9
4	Mise en service	10
4.1	Installation	10
4.2	Branchement.....	11
4.3	Première mise en marche	12
4.4	Remplir le réservoir de café en grains.....	13
4.5	Remplir le réservoir d'eau	14
5	Mise en marche et arrêt de l'appareil.....	14
5.1	Mise en marche de l'appareil	14
5.2	Arrêt de l'appareil	14
6	Préparation des boissons avec réglages directement lors de la préparation.....	15
6.1	Préparation d'un espresso ou d'un café long	15
6.2	Préparation d'un cappuccino.....	16
6.3	Préparation d'un latte macchiato.....	17
6.4	Préparation d'une mousse de lait ou d'un lait chaud.....	18
6.5	Préparation de l'eau chaude	19
6.6	Préparation de boissons avec du café moulu	19
7	Bouton "My Coffee" : préparation des boissons avec les réglages personnels	21

8	Vue d'ensemble et utilisation des menus.....	22
8.1	Atteindre le menu général.....	22
8.2	Vue d'ensemble des sous-menus.....	22
8.3	Sous-menu "My Coffee".....	23
8.4	Sous-menu "Entretien".....	26
8.5	Sous-menu "Mode économie d'énergie".....	27
8.6	Sous-menu "Réglage de l'heure".....	27
8.7	Sous-menu "Auto OFF" (Arrêt automatique).....	28
8.8	Sous-menu "Dureté de l'eau".....	29
8.9	Sous-menu "Langue".....	29
8.10	Sous-menu "Statistiques".....	30
8.11	Sous-menu "Système".....	30
8.12	Réglage de la finesse de la mouture.....	32
9	Entretien et maintenance.....	33
9.1	Nettoyage courant.....	33
9.2	Nettoyer la chambre d'extraction.....	33
9.3	Rincer le bec d'écoulement (Rinçage).....	34
9.4	Nettoyer l'unité de lait et le tube d'écoulement du lait (programme "Easy Cleaning").....	35
9.5	Nettoyer l'unité de lait, le tube d'écoulement du lait et le réservoir de lait (programme "Intensive Cleaning").....	36
9.6	Programme de nettoyage automatique.....	38
9.7	Programme de détartrage automatique.....	40
10	Mettre en place, remplacer et retirer le filtre à eau.....	43
10.1	Mise en place du filtre à eau.....	43
10.2	Changement du filtre à eau.....	44
10.3	Enlèvement du filtre à eau.....	45
11	Transport et fin de vie du produit.....	46
11.1	Transport.....	46
11.2	Fin de vie du produit.....	46
12	Un problème ? Une solution !.....	47

1 Consignes relatives au mode d'emploi

Pour une meilleure compréhension, vous pouvez déplier les pages d'illustrations se trouvant au début et à la fin de ce mode d'emploi.

1.1 Symboles contenus dans le texte du mode d'emploi

Les symboles contenus dans ce mode d'emploi vous donnent des indications quant aux dangers encourus lors de la manipulation de votre CAFFEO® CI® de Melitta® ou vous donnent des conseils utiles.

Avertissement !

Les textes présentant ce symbole contiennent des informations relatives à votre sécurité et vous informent d'un éventuel risque d'accident et de blessure.

Prudence !

Les textes présentant ce symbole contiennent des informations relatives aux mauvaises manipulations à éviter et vous informent d'un possible risque de dégâts matériels.

Remarque

Les textes présentant ce symbole contiennent des informations supplémentaires précieuses quant à l'utilisation de votre appareil CAFFEO® CI® de Melitta®.

1.2 Utilisation réglementaire

Votre CAFFEO® CI® de Melitta® est uniquement adapté à la préparation de cafés et de spécialités de café, au réchauffage de l'eau et au réchauffage du lait.

L'utilisation réglementaire comprend,

- la lecture attentive, la compréhension et le respect du mode d'emploi.
- en particulier le respect des consignes de sécurité.
- l'utilisation de CAFFEO® CI® de Melitta® dans le cadre des conditions d'utilisation décrites dans ce mode d'emploi.

1.3 Utilisation non-réglementaire

Une utilisation non-réglementaire a lieu si vous utilisez CAFFEO® CI® de Melitta® dans un cadre différent des conditions d'utilisation décrites dans ce mode d'emploi.

Avertissement !

Suite à un emploi non réglementaire, vous risquez de vous blesser ou de vous brûler avec l'eau chaude ou la vapeur.

Remarque

Le fabricant ne peut être tenu responsable des dégâts survenus suite à un emploi non réglementaire.

2 Consignes générales de sécurité

Veillez lire attentivement les consignes suivantes. Le non respect de ces consignes risque de nuire à votre propre sécurité ainsi qu'à celle de l'appareil.

Avertissement !

- Tenez les objets suivants, entre autres, hors de portée des enfants: matériaux d'emballage, petites pièces.
- Toutes les personnes se servant de l'appareil doivent avant toute chose se familiariser avec le mode d'emploi et être informées des risques encourus.
- Ne laissez jamais des enfants utiliser l'appareil sans surveillance ou jouer sans surveillance à proximité de l'appareil.
- L'appareil n'a pas été conçu pour être utilisé par des personnes (y compris les enfants) présentant des déficiences physiques, auditives ou mentales ou bien sans expérience et/ou connaissance, elles doivent être assistées par une personne responsable de leur sécurité qui leur donne des instructions quant à l'utilisation de la machine.
- Utilisez l'appareil uniquement s'il est en bon état.
- N'essayez jamais de réparer vous-même l'appareil. Pour d'éventuelles réparations, adressez-vous exclusivement à la hotline de service de Melitta.
- N'apportez aucune modification à l'appareil, à ses éléments ni aux accessoires fournis avec.
- Ne plongez jamais l'appareil dans l'eau.
- Ne touchez jamais l'appareil avec des mains ou des pieds humides ou mouillés.
- Pendant son fonctionnement, ne jamais tenter d'accéder à la partie intérieure de l'appareil.
- Ne touchez jamais les surfaces chaudes de l'appareil.
- La machine contient une pile bouton qui doit être mise au rebut de manière écologique.
- Cet appareil est destiné à des applications domestiques et similaires comme les cuisines pour les employés de magasins, bureaux et autres domaines industriels; dans les propriétés agricoles; par les clients d'hôtels, de motels et autres hébergements, dans les pensions.
- Respectez également les consignes de sécurité contenues dans les autres chapitres de ce mode d'emploi.

3 Description de l'appareil

3.1 Légende relative à l'image A

Numéro de l'image	Explication
1	Plateau récolte-gouttes avec grille et bac de récupération du marc de café (à l'intérieur)
2	Flotteur pour indication du niveau d'eau dans le plateau récolte-gouttes
3	Bec d'écoulement réglable en hauteur avec éclairage de tasses DEL
4	Écran d'affichage
5	Touche Marche/Arrêt 
6	Réservoir d'eau
7	Réservoir de café en grains à 2 compartiments "Bean select"
8	Trappe pour café moulu avec couvercle
9	Boutons de commande (voir page 8)
10	Molette
11	Réservoir de lait









3.2 Légende relative à l'image B

Numéro de l'image	Explication
12	Cordon d'alimentation
13	Chambre d'extraction et plaque signalétique (derrière le couvercle)
14	Réglage de la finesse de la mouture

3.3 Accessoire

- 1 tube d'écoulement du lait pour emballages de lait
- 1 brosse pour le tube d'écoulement du lait
- 1 réservoir de lait incluant un tube d'écoulement du lait
- 1 cuillère à café avec dispositif de vissage pour le filtre à eau
- 1 pastille de nettoyage
- 1 détartrant
- 1 bouteille de liquide de nettoyage du système de lait

3.4 Vue d'ensemble des boutons de commande

Touche	Signification	Fonction
	Expresso	Appuyez pour obtenir un expresso.
	Café long	Appuyez pour obtenir un café long.
	Cappuccino	Appuyez pour obtenir un cappuccino.
	Latte Macchiato	Appuyez pour obtenir un latte macchiato.
	Mousse de lait/ lait chaud	Appuyez rapidement pour obtenir une mousse de lait. Appuyez longtemps pour obtenir un lait chaud.
	Eau	Appuyez pour obtenir de l'eau chaude.
	My Coffee	Appuyez pour sélectionner les réglages de boissons personnalisés.
	Intensité du café	Appuyez pour régler quatre niveaux possibles d'intensité du café. Le niveau s'affiche sur l'écran d'affichage.
2x	2 tasses	Appuyez avant le choix de la boisson pour obtenir deux tasses du produit désiré.

3.5 Affichage (exemple Cappuccino)

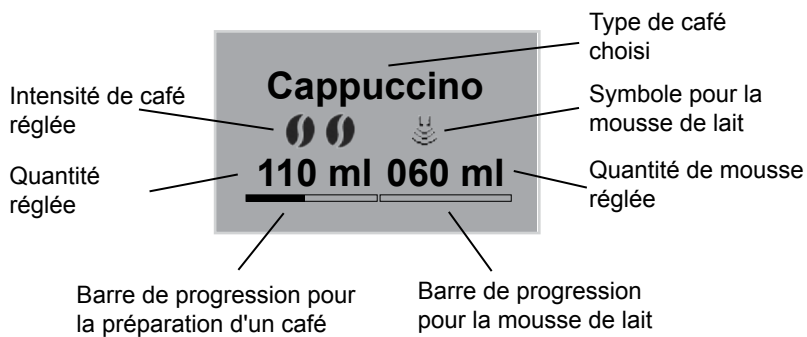

4 Mise en service

Avant la première mise en service, veuillez effectuer les points suivants.

- Installation
- Branchement
- Première mise en marche
 - Choisir la langue
 - Régler l'heure
 - Remplir le réservoir de café en grains
 - Remplir le réservoir d'eau

Une fois tous ces points effectués, l'appareil est prêt à fonctionner. Vous pouvez alors vous préparer un café. **Lors de la première mise en service, nous vous conseillons de jeter les deux premières tasses préparées.**

4.1 Installation

- Installez l'appareil sur une surface stable, plane et sèche. Maintenir une distance de 10 cm environ par rapport au mur ou à tout autre objet.
- Le bac de récupération du marc de café se trouve déjà dans le plateau récolte-gouttes. Veillez à ce que le plateau récolte-gouttes soit bien installé jusqu'en butée dans l'appareil.



Prudence !

- Ne placez jamais l'appareil sur des surfaces chaudes ni dans des pièces humides.
- Ne transportez pas et ne stockez pas l'appareil dans des moyens de transport ni dans des locaux à basses températures, car l'eau résiduelle pourrait geler ou condenser et ainsi causer des dégâts à l'appareil. Respectez les consignes page 46.



Remarques

- Conservez le matériel d'emballage, y compris la mousse solide, pour le transport ou pour un éventuel retour afin d'éviter tout dégât lié au transport.
- Il est tout à fait normal qu'avant la première mise en service, du café et des traces d'eau se trouvent dans l'appareil. Cela provient du fait que le fonctionnement de l'appareil est contrôlé en usine.

4.2 Branchement

- Branchez le cordon d'alimentation dans une prise appropriée.



Avertissement !

Risque d'incendie ou d'électrocution à cause d'une mauvaise tension, de raccords ou cordons d'alimentation inappropriés ou endommagés.

- Veillez à ce que la tension corresponde à la tension indiquée sur la plaque signalétique de l'appareil. Celle-ci se trouve à la droite de l'appareil, derrière le couvercle (im. **B**, n° **13**).
- Veillez à ce que la prise soit conforme aux normes en vigueur relatives à la sécurité électrique. En cas de doute, adressez-vous à un électricien spécialisé.
- N'utilisez jamais de cordons d'alimentation endommagés (isolation endommagée, fils dénudés).
- Pendant la période de garantie, faites remplacer les cordons d'alimentation endommagés uniquement par le fabricant puis par la suite uniquement par un technicien qualifié.

4.3 Première mise en marche



Remarque

Lors de la première mise en service, mettre le CAFFEO® CI® de Melitta® en marche **sans** le filtre à eau.

- Appuyez sur la touche Marche/Arrêt  (im. **A**, n° **5**) pour mettre l'appareil en marche.
 - La molette s'allume. L'invitation à choisir une langue s'affiche sur l'écran d'affichage.
- Tournez la molette pour sélectionner la langue désirée et appuyez dessus pour la mémoriser.
 - L'invitation à régler l'heure s'affiche sur l'écran d'affichage.
- Tournez la molette pour sélectionner l'heure désirée et appuyez dessus pour l'enregistrer.
- Tournez la molette pour sélectionner la minute désirée et appuyez dessus pour la mémoriser.
 - L'invitation à remplir le réservoir de café en grains s'affiche sur l'écran d'affichage.
- Remplissez le réservoir de café en grains (voir page 13) et appuyez sur la molette pour confirmer.
 - L'invitation à remplir le réservoir d'eau s'affiche sur l'écran d'affichage.
- Remplissez le réservoir d'eau et remettez-le en place (voir page 14).
 - La molette clignote, *Mise en marche système* s'affiche sur l'écran d'affichage.
- Placez un récipient en-dessous du bec d'écoulement et appuyez sur la molette.
 - L'appareil procède à un nettoyage automatique ; de l'eau chaude s'écoule du bec d'écoulement. Ensuite, les touches de commande s'allument. L'appareil est prêt à fonctionner.

4.4 Remplir le réservoir de café en grains

Le réservoir de café en grains à 2 compartiments "Bean select" permet d'utiliser en parallèle deux sortes différentes de café. Remplissez par ex. un compartiment avec des grains pour Espresso et l'autre avec des grains d'un décaféiné. Le levier basculant permet alors de passer confortablement d'une variété à l'autre.

- Remplissez le réservoir de café en grains (im. **A**, n° **7**) avec des grains de café frais. Chacun des deux compartiments peut contenir un maximum de 135g de grains de café.
- Sélectionnez le type de grains désiré en positionnant le levier basculant sur le compartiment correspondant.

Avertissement !

Danger pour les personnes présentant une intolérance à la caféine.

Étant donné qu'une quantité résiduelle des grains utilisés précédemment est toujours présente au-dessus du moulin, les deux variétés se mélangent lors d'un changement de type de grains. Pour cette raison, il se peut que les deux premières tasses contiennent encore du café avec caféine malgré le passage aux grains de café sans caféine. Ainsi, ce n'est qu'à partir de la troisième tasse après changement de grains que le café ne présente plus de caféine.

Prudence !

- Remplissez le réservoir de café en grains uniquement avec des grains de café.
- Ne remplissez jamais le réservoir de café en grains avec des grains de café moulus, lyophilisés ou caramélisés.

Remarque

Si le levier basculant est à la verticale lors du processus de préparation, aucun grain ne parvient dans le moulin.

4.5 Remplir le réservoir d'eau

- Relevez le couvercle du réservoir d'eau (im. **A**, n° **6**) et retirez le réservoir d'eau de l'appareil par le haut.
- Remplissez le réservoir d'eau avec de l'eau fraîche du robinet jusqu'au repère Max. et remettez-le en place.

5 Mise en marche et arrêt de l'appareil

Pour la mise en marche lors de la première mise en service de l'appareil, voir page 12

5.1 Mise en marche de l'appareil

- Placez un récipient au-dessous du bec d'écoulement et appuyez sur la touche Marche/Arrêt .
- La molette s'allume. Un texte de bienvenue apparaît sur l'écran d'affichage. L'appareil est en cours de chauffe et procède à un nettoyage automatique ; de l'eau chaude s'écoule du bec d'écoulement. Ensuite, les boutons de commande et la molette s'allument. L'appareil est prêt à fonctionner.

5.2 Arrêt de l'appareil

- Placez un récipient au-dessous du bec d'écoulement et appuyez sur la touche Marche/Arrêt .
- L'appareil procède à un nettoyage automatique ; de l'eau chaude s'écoule du bec d'écoulement. Ensuite, l'appareil s'éteint.
- Dans le menu, vous pouvez définir les différents réglages pour le mode économie d'énergie et la mise hors service automatique (voir page 22).



6 Préparation des boissons avec réglages directement lors de la préparation

Il y a deux possibilités pour préparer les boissons.

- Réglage standard : les réglages comme l'intensité du café, la quantité de café et de lait peuvent être modifiés directement au moment de la préparation.
- Bouton My Coffee  : les réglages personnels qui ont été définis et enregistrés au préalable peuvent être sélectionnés avec la touche My Coffee (voir page 21).

6.1 Préparation d'un espresso ou d'un café long



Condition préalable : l'appareil est prêt à fonctionner (voir „Mise en marche et arrêt de l'appareil“ page 14).

- Placez un récipient adapté sous le bec d'écoulement.
- Appuyez sur la touche de commande d'intensité du café  pour régler l'intensité désirée.
- Appuyez sur le bouton de commande Espresso  ou Café long .
 - La mouture du café et la distribution du café démarrent. La distribution prend automatiquement fin lorsque la quantité de préparation réglée est atteinte.

Café long





220 ml

- Tournez la molette pour régler la quantité d'eau pendant la distribution de café.
 - L'intensité du café est affichée par les symboles de grains. La quantité d'eau est affichée en millilitres.
- Pour arrêter la distribution de café avant la fin, appuyez sur le bouton de commande Espresso , Café long  ou sur la molette.

6.2 Préparation d'un cappuccino

Condition préalable : l'appareil est prêt à fonctionner (voir „Mise en marche et arrêt de l'appareil“ page 14).

- Placez un récipient adapté sous le bec d'écoulement.
- Remontez le bec d'écoulement au plus haut.
- Raccordez le tuyau **court** au bec d'écoulement et le réservoir de lait du Caffeo® CI® de Melitta® fourni (im. **C**) ou utilisez le tuyau **long** pour les emballages de lait traditionnels.
- Appuyez sur la touche de commande d'intensité du café  pour régler l'intensité désirée.
- Appuyez sur la touche de commande pour le cappuccino .

→ La mouture du café et la distribution du café démarrent. La distribution prend automatiquement fin lorsque la quantité de préparation réglée est atteinte.

→ L'intensité du café est affichée par les symboles de grains. La quantité d'eau est affichée en millilitres.

Cappuccino





110 ml 060 ml

- Tournez la molette pour régler la quantité d'eau pendant la distribution de café.
- Pour arrêter le café avant la fin, appuyez sur la molette. L'appareil bascule sur la préparation du lait.
 - La machine est en préchauffage pour la préparation du lait.
 - L'écoulement du lait démarre. La tâche prend automatiquement fin lorsque la quantité de lait réglée est atteinte.
- Pour arrêter complètement l'écoulement du café et de lait, appuyez sur la touche de commande Cappuccino .
- Tournez la molette pour régler la quantité de lait pendant son écoulement.
- Pour arrêter le lait avant la fin, appuyez sur la molette.

- Passez au besoin le programme Nettoyage simple. L'appareil vous y invite automatiquement (voir page 35) **OU** sélectionnez une autre boisson.

6.3 Préparation d'un latte macchiato

Condition préalable : l'appareil est prêt à fonctionner (voir „Mise en marche et arrêt de l'appareil“ page 14).

- Placez un récipient adapté sous le bec d'écoulement.
- Abaissez le bec d'écoulement au plus bas.
- Raccordez le tuyau **court** au bec d'écoulement et le réservoir de lait du Caffeo® CI® de Melitta® fourni (im. **C**) ou utilisez le tuyau **long** pour les emballages de lait traditionnels.
- Appuyez sur la touche de commande d'intensité du café  pour régler l'intensité du café.
- Appuyez sur la touche de commande pour latte macchiato  .
 - La machine est en préchauffage pour la préparation du lait.
 - L'écoulement du lait démarre. La tâche prend automatiquement fin lorsque la quantité de lait réglée est atteinte.
- Tournez la molette pour régler la quantité de lait pendant son écoulement.
- Pour arrêter le lait avant la fin, appuyez sur la molette. L'appareil bascule sur la préparation du café.
 - La mouture du café et la distribution du café démarrent. La distribution prend automatiquement fin lorsque la quantité de préparation réglée est atteinte.
- Pour arrêter le café et le lait avant la fin, appuyez sur la touche de commande Latte macchiato  .
- Tournez la molette pour régler la quantité de préparation pendant la distribution de café.

Latte Macchiato



110 ml 060 ml

→ L'intensité du café est affichée par les symboles de grains. La quantité d'eau est affichée en millilitres.

- Pour arrêter le café avant la fin, appuyez sur la molette.
- Passez au besoin le programme Nettoyage simple. L'appareil vous y invite automatiquement (voir page 35) **OU** sélectionnez une autre boisson.



6.4 Préparation d'une mousse de lait ou d'un lait chaud

Condition préalable : l'appareil est prêt à fonctionner (voir „Mise en marche et arrêt de l'appareil“ page 14).

- Placez un récipient adapté sous le bec d'écoulement.
- Raccordez le tuyau **court** au bec d'écoulement et le réservoir de lait du Caffeo® CI® de Melitta® fourni (im. **C**) ou utilisez le tuyau **long** pour les emballages de lait traditionnels.
- Appuyez sur le bouton de commande Mousse de lait  . **Appuyez rapidement** pour la mousse de lait, **appuyez longtemps** pour un lait chaud (observez l'affichage à l'écran).
 - L'appareil est en préchauffage pour le lait ou la mousse de lait selon votre choix.
 - L'écoulement du lait ou de la mousse de lait démarre. La tâche prend automatiquement fin lorsque la quantité de lait ou de mousse de lait réglée est atteinte.
- Tournez la molette pour régler la quantité de lait ou de mousse de lait pendant son écoulement.
- Pour arrêter la distribution de lait ou de mousse de lait avant la fin, appuyez sur le bouton de commande Mousse de lait  ou sur la molette.
- Passez au besoin le programme Nettoyage simple. L'appareil vous y invite automatiquement (voir page 35) **OU** sélectionnez une autre boisson.

6.5 Préparation de l'eau chaude

Condition préalable : l'appareil est prêt à fonctionner (voir „Mise en marche et arrêt de l'appareil“ page 14).

- Placez un récipient adapté sous le bec d'écoulement.
- Appuyez sur la touche de commande pour l'eau chaude  .
→ L'écoulement d'eau chaude démarre. La distribution prend automatiquement fin lorsque la quantité d'eau réglée est atteinte.
- Tournez la molette pour régler la quantité d'eau pendant l'écoulement d'eau chaude.
- Pour arrêter la sortie d'eau chaude avant la fin, appuyez sur la touche de commande pour l'eau chaude  ou sur la molette.

6.6 Préparation de boissons avec du café moulu

Condition préalable : l'appareil est prêt à fonctionner (voir „Mise en marche et arrêt de l'appareil“ page 14).

- Ouvrez le couvercle de la trappe pour café moulu (im. **A**, n° **8**).
- Remplissez au maximum une cuillère à café de café moulu frais dans la trappe pour café moulu.

Prudence !

- Remplissez la trappe pour café moulu uniquement de café moulu. Des produits instantanés risquent de coller dans la chambre d'extraction.
- Ne versez jamais plus d'une cuillère à café (livrée avec l'appareil) de café moulu, car sinon, la chambre d'extraction risque de déborder.

- Fermez le couvercle de la trappe pour café moulu.
- Placez un récipient adapté sous le bec d'écoulement.
- Appuyez sur la touche de commande pour la boisson désirée, par ex. la touche Café long  .
→ Le café commence à couler. La distribution prend automatiquement fin lorsque la quantité de préparation réglée est atteinte.

- Tournez la molette pour régler la quantité d'eau pendant la distribution de café.
- Pour arrêter le café avant la fin, appuyez sur la touche de commande pour Café long  ou la molette.



Remarque

Si vous ne préparez pas de café dans les 3 minutes après avoir ouvert la trappe pour café moulu, l'appareil passe à nouveau sur le fonctionnement avec grains de café et rejette le café moulu dans le bac de récupération du marc de café afin d'éviter tout danger ultérieur lié à un trop-plein de la chambre d'extraction.



Remarque

Lors de la préparation avec le café en poudre, il n'est pas possible de préparer 2 tasses via la touche **2x**.

7 Bouton "My Coffee" : préparation des boissons avec les réglages personnels

Condition préalable : l'appareil est prêt à fonctionner (voir „Mise en marche et arrêt de l'appareil“ page 14).

- Créez un utilisateur dans le menu et enregistrez ses réglages de boisson personnels, voir page 23.
 - Placez un récipient adapté sous le bec d'écoulement.
 - Appuyez sur la touche My Coffee  jusqu'à ce que le nom de l'utilisateur désiré s'affiche à l'écran.
 - Appuyez sur le bouton de commande de la boisson désirée (voir page 15).

Marie

→ La distribution de boisson démarre. Elle prend automatiquement fin lorsque la quantité de préparation réglée pour cet utilisateur est atteinte.

- **Fonction d'enregistrement direct** : si vous modifiez pendant la préparation les réglages comme la quantité de préparation ou l'intensité du café, cette modification est enregistrée directement sous le nom de l'utilisateur sélectionné.



Remarque

Pour quitter le mode "My Coffee", appuyez sur le bouton "My Coffee"  jusqu'à ce que l'heure ou *Prêt* soit affiché.

8 Vue d'ensemble et utilisation des menus

8.1 Atteindre le menu général

Condition préalable : l'appareil est prêt à fonctionner (voir „Mise en marche et arrêt de l'appareil“ page 14).

Réglages
Exit
My Coffee
Entretien

- Appuyez sur la molette pendant plus de deux secondes.
→ Le menu principal s'affiche sur l'écran d'affichage.
- Tournez la molette pour sélectionner le sous-menu désiré. La sélection est représentée avec un fond clair.

8.2 Vue d'ensemble des sous-menus

Sous-menu	Signification
"Exit"	Quitter le menu principal
"My Coffee"	Définir les réglages personnels de café, page 23
"Entretien"	Nettoyage, Easy Cleaning, Intensive Cleaning, Nettoyage, Détartrage, Mettre le filtre, page 26
"Mode économie d'énergie"	Modifier les réglages pour le mode économie d'énergie, page 27
"Réglage de l'heure"	Modifier l'heure, page 27
"Auto OFF"	Modifier les réglages pour la mise hors service automatique, page 28
"Dureté de l'eau"	Régler la dureté de l'eau, page 29
"Langue"	Modifier la langue, page 29
"Statistiques"	Afficher le nombre de préparations réalisées depuis la mise en service de l'appareil, page 30
"Système"	Réinitialiser les réglages par défaut, purger l'appareil, page 30

- Appuyez sur la molette pour appeler le sous-menu sélectionné ou pour quitter le menu via *Exit*.



Remarque

En appuyant sur n'importe quelle touche de préparation, vous pouvez quitter directement le sous-menu et retourner en mode veille.

8.3 Sous-menu "My Coffee"

Dans ce sous-menu, vous pouvez définir et enregistrer différents réglages de boisson pour une préparation classique et une préparation "My Coffee".

Réglages préparation standard : les réglages personnels comme la quantité de préparation, l'intensité du café, la température de chauffe, la quantité de mousse de lait et de lait peuvent être enregistrés dans le profil *Standard* et être appelés directement via les boutons de préparation.

Réglages préparation "My Coffee" : vous pouvez définir des réglages de boisson pour 4 personnes qui peuvent ensuite être appelés via la sélection des profils avec le bouton "My Coffee".

Éditer le profil d'utilisateur

- Appelez le sous-menu Mon café.
- Tournez la molette jusqu'à ce que l'utilisateur que vous voulez éditer soit marqué. Vous pouvez choisir entre les *noms de 1 à 4* et aussi *standard*.
- Appuyez sur la molette pour confirmer l'utilisateur désiré, par ex. *nom 1*.

Définir un nom d'utilisateur

- Tournez la molette jusqu'à ce que *Modifier nom* soit marqué et appuyez dessus pour confirmer la sélection.
- Tournez la molette pour sélectionner la première lettre du nom désiré et appuyez dessus pour confirmer la lettre.

abcd@fghijklmno
 pqrstuvwxyz -
 1234567890
 ← Exit Marie

→ La première lettre est automatiquement écrite en majuscule.

- Procédez de la même manière avec les autres lettres. Vous pouvez saisir jusqu'à 9 caractères.

- Sélectionnez ← pour effacer une lettre.
- Sélectionnez le champ vide pour introduire un espace.
- Sélectionnez *Exit* pour mémoriser le nom et retournez au sous-menu *My Coffee*.

Définir les paramètres utilisateur pour les boissons

Latte Macchiato
Exit
Quantité de lait
Quantité de mousse

- Tournez la molette jusqu'à ce que la boisson pour laquelle vous souhaitez définir des réglages utilisateur soit marquée, par ex. *Latte macchiato*, et appuyez sur la molette pour confirmer la sélection.
- Tournez la molette jusqu'à ce que la caractéristique que vous voulez régler soit marquée, par ex. la *Quantité de lait* et appuyez sur la molette pour confirmer la sélection.
- Tournez la molette jusqu'à ce que la quantité requise soit marquée, par ex. *80 ml* et appuyez sur la molette pour confirmer la sélection.







Remarque

Pour toutes les caractéristiques que vous ne réglez pas, c'est le paramètre réglé par défaut qui est utilisé.

Fonction enregistrement direct

Au lieu d'un enregistrement via le menu, vous pouvez modifier directement les réglages comme la quantité de café ou de lait pendant la préparation avec le bouton My Coffee . Les modifications sont enregistrées directement sous le nom d'utilisateur sélectionné.

Les réglages d'utilisateur pour les boissons ci-dessous sont possibles :

Possibilités de réglage	
Quantité de préparation :	30 ml à 220 ml
Intensité du café :	plusieurs degrés de réglage :  Doux  Normal  Corsé  Très corsé
Température de chauffe	basse, moyenne, élevée
Quantité de mousse de lait	10 ml à 220 ml
Quantité de lait	0 ml à 220 ml

Commuter utilisateur actif/inactif

Vous pouvez désactiver un utilisateur créé, par exemple s'il n'utilisera pas l'appareil pendant un certain temps. L'utilisateur reste enregistré, mais il ne peut pas être sélectionné via la touche My Coffee.

Actif/Inactif
Exit
Inactif ✓
Actif

- Sélectionnez l'utilisateur que vous voulez désactiver.
- Sélectionnez l'option *Actif/inactif*.
- Tournez la molette jusqu'à ce que *Inactif* soit marqué et appuyez sur la molette pour confirmer la sélection.

→ L'utilisateur est désactivé. Une coche apparaît comme confirmation derrière *inactif*.

- Procédez de la même manière pour activer l'utilisateur une nouvelle fois.

8.4 Sous-menu "Entretien"

Dans ce sous-menu, vous pouvez démarrer différents programmes d'entretien et de nettoyage automatique.

Option	Signification
"Exit"	Quitter le sous-menu
"Nettoyage"	Nettoyer les circuits de café, page 34
"Easy Cleaning"	Nettoyer l'unité de lait, page 35
"Intensive Cleaning"	Exécuter le programme de nettoyage intensif pour l'unité de lait, page 36
"Nettoyage"	Exécuter le programme de nettoyage pour l'unité de café, page 38
"Détartrage"	Exécuter le programme de détartrage pour l'unité de café, page 40
"Filtre"	Mettre en place, changer et retirer le filtre à eau, page 43

Démarrer le programme d'entretien et de nettoyage

- Appelez le sous-menu *Entretien*.
→ Les programmes d'entretien et de nettoyage s'affichent à l'écran.
- Tournez la molette jusqu'à ce que le programme d'entretien et de nettoyage que vous désirez démarrer soit marqué, par ex. *Intensive Cleaning*, et appuyez sur la molette pour confirmer la sélection.

- Tournez la molette jusqu'à ce que *Mise en marche* soit marqué et appuyez dessus pour démarrer le programme.
→ En fonction du programme, différents messages d'information s'affichent à l'écran.

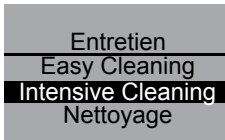

8.5 Sous-menu "Mode économie d'énergie"

Dans ce sous-menu, vous pouvez régler la durée après laquelle l'appareil passe en mode économie d'énergie. Le réglage en usine est de 5 minutes.

Mode économique
Exit
5 min ✓
15 min

- Appelez le sous-menu *Mode économie d'énergie*.
- Tournez la molette jusqu'à ce que la durée désirée après laquelle l'appareil passe en mode économie d'énergie soit marquée et appuyez sur la molette pour confirmer la sélection.
- **Ou** sélectionnez *OFF* si l'appareil ne doit jamais passer en mode économie d'énergie.



Remarque

Dans le mode économie d'énergie, l'appareil consomme moins d'énergie qu'en mode veille. Nous recommandons toutefois de mettre l'appareil hors service via la touche Marche/Arrêt (1) en cas de non-utilisation prolongée (par ex. pendant la nuit).

8.6 Sous-menu "Réglage de l'heure"

Dans ce sous-menu, vous pouvez modifier ou désactiver l'heure.

Réglage de l'heure
13 : 10 : 07

- Appelez le sous-menu *Réglage de l'heure*.
- Tournez la molette pour sélectionner l'heure requise et appuyez dessus pour confirmer.
- Tournez la molette pour sélectionner la minute requise et appuyez dessus pour confirmer.

→ L'heure est enregistrée. L'appareil passe automatiquement au menu principal.

Désactiver l'affichage de l'heure

- Entrez l'heure *00:00*.
- L'appareil n'indique aucune heure quand il est prêt à fonctionner.

8.7 Sous-menu "Auto OFF" (Arrêt automatique)

Dans ce sous-menu, vous pouvez régler la durée après laquelle l'appareil s'éteint automatiquement. Le réglage en usine est de 30 minutes. Vous pouvez aussi régler une heure précise à laquelle l'appareil s'éteint automatiquement.

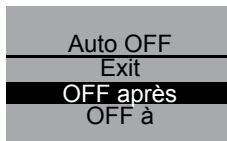

- Appelez le sous-menu *Auto OFF*.
- Tournez la molette jusqu'à ce que OFF après... soit sélectionné si vous voulez programmer une durée et appuyez dessus pour confirmer la sélection.

- Tournez la molette pour régler la durée (de 30 minutes à 8 heures) après laquelle l'appareil s'éteint automatiquement.
- Appuyez sur la molette pour confirmer la durée désirée, par ex. "1 heure".
 - L'heure est enregistrée. L'appareil passe automatiquement au menu principal.

Arrêt automatique à

- Tournez la molette jusqu'à ce que OFF à... soit marqué si vous voulez programmer l'heure à laquelle l'appareil s'éteint.
- Tournez la molette pour sélectionner l'heure requise et appuyez dessus pour confirmer.
- Tournez la molette pour sélectionner la minute requise et appuyez dessus pour confirmer.
 - L'heure est enregistrée. L'appareil passe automatiquement au menu principal.



Remarque

Il est impossible de désactiver complètement la fonction Arrêt Automatique. L'appareil s'éteint automatiquement entre 30 minutes et 8 heures après la dernière action. S'il existe un réglage de la durée de fonctionnement (*OFF après...*) et d'un horaire de mise hors service (*OFF à...*), l'appareil sélectionne le moment d'arrêt survenant le plus rapidement après la dernière action.

8.8 Sous-menu "Dureté de l'eau"

Dans ce sous-menu, vous pouvez régler la dureté de l'eau. Utilisez les bandes de test fournies pour déterminer la dureté de l'eau dans votre zone. Respectez les instructions sur l'emballage de la bande de test. La dureté de l'eau est réglée sur "très dure" en usine.

Plage de dureté de l'eau	°dH	°f
Douce	0-7,2°dH	0-13°f
moyenne	7,2-14°dH	13-25°f
Dure	14-21,2°dH	25-38°f
Très dure	>21,2°dH	>38°f

Dureté de l'eau
Exit
Dure
Très dure ✓

- Appelez le sous-menu *Dureté de l'eau*.
- Tournez la molette jusqu'à ce que la dureté de l'eau requise soit marquée, par ex. *Très dure*.
- Appuyez sur la molette pour enregistrer la dureté de l'eau choisie.

→ La dureté de l'eau est en mémoire. L'appareil passe automatiquement au menu principal.

8.9 Sous-menu "Langue"

Dans ce sous-menu, vous pouvez régler la langue de l'affichage à l'écran.

- Appelez le sous-menu *Langue*
 - Tournez la molette jusqu'à ce que la langue désirée soit marquée et appuyez dessus pour la mémoriser.
 - La question *Modifier la langue ?* s'affiche.
 - Tournez la molette jusqu'à ce que *Oui* soit marqué et appuyez dessus pour confirmer la sélection.

Langue
Exit
Français ✓
English

→ La langue choisie est enregistrée. L'appareil passe automatiquement au menu principal.

8.10 Sous-menu "Statistiques"

Dans ce sous-menu, vous pouvez faire afficher le nombre total de spécialités de café qui ont été préparées depuis la mise en service de l'appareil.

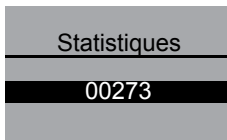

- Appelez le sous-menu *Statistiques*.
- Le nombre total de toutes les boissons préparées est affiché.

8.11 Sous-menu "Système"

Dans ce sous-menu, vous pouvez réinitialiser l'appareil aux réglages paramétrés par défaut et le purger.

Réinitialiser les réglages par défaut

- Appelez le sous-menu *Système*.
 - Tournez la molette jusqu'à ce que *Réglage par défaut* soit marqué et appuyez dessus pour confirmer la sélection.
 - Tournez la molette jusqu'à ce que *Réinitialiser* soit marqué et appuyez dessus pour confirmer la sélection.

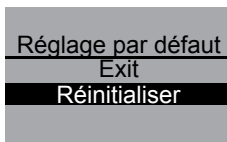

→ Tous les réglages même ceux du menu *Mon Café* sont remis aux paramètres réglés par défaut.

Résumé des paramètres réglés par défaut

Espresso	Quantité	50 ml
	Intensité du café	Corsé
	Température de chauffe	Normale
Café long	Quantité	120 ml
	Intensité du café	Normale
	Température de chauffe	Normale
Cappuccino	Quantité	60 ml
	Quantité de mousse de lait	80 ml
	Intensité du café	Corsé
	Température de chauffe	Elevée
Latte Macchiato	Quantité	70 ml
	Quantité de mousse de lait	180 ml
	Quantité de lait	0 ml
	Intensité du café	Normale
	Température de chauffe	Elevée

Purge de l'appareil

Nous recommandons de purger l'appareil en cas de non-utilisation prolongée et avant un transport. Ceci permet également de protéger l'appareil contre les dégâts liés au gel.

- Retirez si vous le souhaitez le filtre à eau, voir page 43.
- Placez un deuxième récipient au-dessous du bec d'écoulement.
- Appelez le sous-menu *Système*.
 - Tournez la molette jusqu'à ce que *Purger* soit marqué et appuyez dessus pour confirmer la sélection.
 - Tournez la molette jusqu'à ce que *Mise en marche* soit marqué et appuyez dessus pour confirmer la sélection.

Purger
Exit
Mise en marche

- Reliez le tuyau entre le plateau récolte-gouttes et l'unité de lait (im. **D**) et appuyez sur la molette pour confirmer.

→ L'appareil est en cours de chauffe.

Avertissement !

Risque de brûlures causées par la vapeur chaude

Lors de la purge, de la vapeur chaude s'échappe de l'appareil. N'approchez aucune partie du corps, comme le visage, de la vapeur chaude.

Purger

Retirer le réservoir d'eau

- Relevez le couvercle du réservoir d'eau (im. **A**, n° **6**) et extrayez le réservoir d'eau de l'appareil par le haut.

→ L'appareil est purgé. Il s'éteint ensuite automatiquement.

8.12 Réglage de la finesse de la mouture

La finesse de la mouture a été réglée de façon optimale par défaut. Pour cette raison, nous vous recommandons d'ajuster la finesse de la mouture uniquement après 1000 cafés environ (soit env. après 1 an).

La finesse de la mouture peut être réglée uniquement **pendant** que le moulin fonctionne. Réglez ainsi la finesse de la mouture immédiatement après le lancement d'une préparation de café.

Si l'arôme du café n'est pas suffisamment intense, nous recommandons une mouture plus fine.

- Amenez le levier (im. **B**, n° **14**) dans une des trois positions (vu de l'arrière de l'appareil).

Position du levier	Finesse de la mouture
gauche	fine
milieu	moyenne
droite	épaisse (réglage par défaut)

9 Entretien et maintenance

9.1 Nettoyage courant

- Nettoyez l'appareil de l'extérieur à l'aide d'un chiffon doux et humide et d'un liquide vaisselle disponible dans le commerce.
- Videz et nettoyez le plateau récolte-gouttes régulièrement ou, au plus tard, lorsque le flotteur (im. **A**, n° **2**) ressort de la grille.
- Nettoyez régulièrement le bac de récupération du marc de café.

Prudence !

N'utilisez jamais de chiffon à récurer, d'éponge ou de produit de nettoyage afin d'éviter toute détérioration de la surface de l'appareil.

9.2 Nettoyer la chambre d'extraction.

Condition préalable : l'appareil est débranché (voir „Mise en marche et arrêt de l'appareil“ page 14).

Remarque

Afin de garantir une protection optimale de votre appareil, nous vous recommandons de nettoyer la chambre d'extraction une fois par semaine sous l'eau du robinet.

- Saisissez le creux à la droite de l'appareil (im. **B**, n° **13**) et retirez le couvercle vers la droite.
- Pressez et maintenez le bouton rouge sur la poignée de la chambre d'extraction enfoncé (im. **E**) puis tournez la poignée dans le sens des aiguilles d'une montre jusqu'en butée (de 75° environ).
- Retirez la chambre d'extraction de l'appareil à l'aide de la poignée.
- Laissez la chambre d'extraction en l'état (ne pas déplacer ou tournez les éléments de la chambre d'extraction).
- Nettoyez l'ensemble de la chambre d'extraction à l'eau courante sur tous les côtés. Veillez plus particulièrement à ce que la surface illustrée sur l'image **F** ne présente pas de résidus de café.

Prudence !

Ne jamais nettoyer la chambre d'extraction dans le lave-vaisselle.

- Laissez la chambre d'extraction s'égoutter.
- Le cas échéant, retirez les résidus de café des surfaces à l'intérieur de l'appareil sur lesquels la chambre d'extraction repose.
- Insérez la chambre d'extraction dans l'appareil et verrouillez la chambre d'extraction en tournant la poignée de la chambre d'extraction jusqu'à sa butée dans le sens inverse des aiguilles d'une montre.
- Insérez les deux languettes de verrouillage du couvercle à l'arrière de l'appareil et faites le basculer vers la gauche jusqu'à ce qu'il s'enclenche.

9.3 Rincer le bec d'écoulement (Rinçage)

Lors de la mise en marche et - si une boisson a été préparée- lors de l'arrêt, l'appareil exécute un rinçage automatique du bec d'écoulement. Vous pouvez aussi nettoyer occasionnellement le bec d'écoulement.

- Placez un récipient au-dessous du bec d'écoulement.
 - Appelez le sous-menu *Entretien*.
 - Tournez la molette jusqu'à ce que *Rinçage* soit marqué et appuyez dessus pour confirmer la sélection.
 - Tournez la molette jusqu'à ce que *Mise en marche* soit marqué et appuyez dessus pour confirmer la sélection.
- Le nettoyage démarre. De l'eau chaude s'écoule du bec d'écoulement.

9.4 Nettoyer l'unité de lait et le tube d'écoulement du lait (programme "Easy Cleaning")

Après chaque préparation d'une boisson chaude avec du lait, l'appareil vous invite à nettoyer l'unité de lait et le tube d'écoulement du lait (*Easy Cleaning* ?).

- Placez un récipient au-dessous du bec d'écoulement.
- Appuyez sur la molette pour démarrer le programme "Easy Cleaning".
- Relier le tube d'écoulement du lait entre l'unité de lait et le plateau récolte-gouttes (im. **D**).
- Appuyez sur la molette pour confirmer le raccord du tube d'écoulement du lait.
 - Le programme "Easy Cleaning" démarre. De l'eau chaude s'écoule et passe à travers le tube d'écoulement du lait dans le plateau récolte-gouttes.

Vous pouvez aussi nettoyer occasionnellement l'unité de lait et le tube d'écoulement du lait.

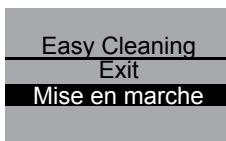
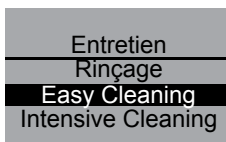

- Placez un deuxième récipient au-dessous du bec d'écoulement.
- Appelez le sous-menu *Entretien*.
- Tournez la molette jusqu'à ce que *Easy Cleaning* soit marqué et appuyez dessus pour confirmer la sélection.
- Tournez la molette jusqu'à ce que *Mise en marche* soit marqué et appuyez dessus pour démarrer le programme.
- Relier le tube d'écoulement du lait entre l'unité de lait et le plateau récolte-gouttes (im. **D**).
- Appuyez sur la molette pour confirmer le raccord du tube d'écoulement du lait.
 - Le programme "Easy Cleaning" démarre. De l'eau chaude s'écoule et passe à travers le tube d'écoulement du lait dans le plateau récolte-gouttes.

9.5 Nettoyer l'unité de lait, le tube d'écoulement du lait et le réservoir de lait (programme "Intensive Cleaning")

Avec le programme "Intensive Cleaning", l'unité de lait, le tube d'écoulement du lait et le réservoir de lait sont nettoyés en profondeur à l'aide d'un nettoyant.

! Prudence !

Utilisez uniquement le nettoyant pour le système de préparation du Lait Melitta® pour les machines à café automatiques. Ce nettoyant est parfaitement adapté au CAFFEO® CI® de Melitta®. Tout autre produit de nettoyage risque d'endommager l'appareil.

- Nettoyez si besoin le tube d'écoulement du lait et l'unité à lait avec la brosse jointe.
 - Placez un récipient d'une capacité d'au moins 0,5 l en-dessous du bec d'écoulement (par exemple le bac de récupération du marc de café).
 - Appelez le sous-menu *Entretien*.
 - Tournez la molette jusqu'à ce que *Intensive Cleaning* soit marqué et appuyez dessus pour confirmer la sélection.
 - Tournez la molette jusqu'à ce que *Mise en marche* soit marqué et appuyez dessus pour démarrer le programme.
 - Remplissez le réservoir de lait avec 50 ml de nettoyant pour le système de lait et remplissez-le ensuite avec de l'eau du robinet chaude jusqu'au repère 0,5 l.
- Reliez le tube d'écoulement du lait entre le réservoir de lait et l'unité de lait et appuyez sur la molette pour confirmer.
 - Le programme "Intensive Cleaning" démarre. De la vapeur d'eau s'échappe et du liquide de nettoyage chaud s'écoule.
 - Finalement, le programme s'arrête automatiquement et vous invite à nettoyer le réservoir de lait.

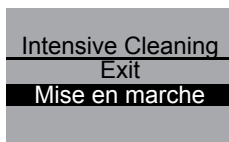
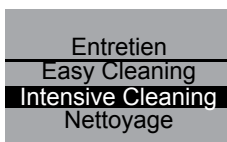

- Nettoyez minutieusement le réservoir de lait et remplissez-le uniquement avec 0,5 l d'eau fraîche du robinet.
- Appuyez sur la molette pour confirmer.
- Reliez le tube d'écoulement du lait entre le réservoir de lait et l'unité de lait.
- Appuyez sur la molette pour confirmer.
- Videz le récipient placé sous le bec d'écoulement puis le replacer.
- Appuyez sur la molette pour continuer le programme.
 - De l'eau chaude s'écoule du bec d'écoulement pour le rinçage. Ensuite, l'appareil est prêt à fonctionner.



Remarque

Pour une protection optimale de votre appareil et pour une hygiène parfaite, nous vous recommandons d'exécuter le programme "Intensive Cleaning" une fois par semaine.

Nettoyez les éléments du système de lait

Nous recommandons, outre le programme "Intensive Cleaning", de nettoyer régulièrement le réservoir de lait, et l'unité de lait dans le lave-vaisselle.

- Retirez le tuyau du bec d'écoulement.
- Remontez le bec d'écoulement au plus haut
- Extrayez l'unité de lait dans le sens de la flèche par le bas hors du bec d'écoulement (im. **G**).
- Enlevez le couvercle frontal du distributeur de lait (im. **H**).
- Rincez les pièces sous l'eau chaude.
- L'unité de lait et le réservoir de lait sont compatibles avec le lave-vaisselle.



Prudence !

Ne pas nettoyer le couvercle avec les ouvertures d'écoulement chromées au lave-vaisselle.

- Le montage s'effectue dans l'ordre inverse.

9.6 Programme de nettoyage automatique

Le programme de nettoyage automatique élimine les résidus et les restes d'huile de café ne pouvant pas être éliminés à la main. Il dure au total environ 10 minutes. Pendant le programme, vous pouvez voir à tout moment avec la barre de progression sur l'écran d'affichage, la progression du programme.

Afin de garantir un nettoyage optimal, nous recommandons de nettoyer au préalable la chambre d'extraction (voir page 33).

! Prudence !

- Lancez le programme de nettoyage automatique tous les 2 mois ou après 200 tasses environ, ou au plus tard lorsqu'une invitation au nettoyage apparaît sur l'écran d'affichage.
- Utilisez uniquement les pastilles de nettoyage de Melitta® pour les machines à café automatiques. Ces pastilles de nettoyage sont parfaitement adaptées au CAFFEO® CI® de Melitta®. Tout autre produit de nettoyage risque d'endommager l'appareil.

Lancez le programme de nettoyage automatique de la manière suivante :

- 1 Relevez le couvercle du réservoir d'eau (im. **A**, n° **6**) et tirez le réservoir d'eau de l'appareil par la poignée vers le haut.
- 2 Remplissez le réservoir d'eau avec de l'eau du robinet jusqu'au repère Max. et remettez-le en place.
- 3 Reliez le tuyau entre le plateau récolte-gouttes et le l'unité de lait (im. **D**).
- 4 Appelez le sous-menu *Entretien*.
- 5 Tournez la molette jusqu'à ce que *Nettoyage* soit marqué et appuyez dessus pour confirmer la sélection.
- 6 Tournez la molette jusqu'à ce que *Mise en marche* soit marqué et appuyez dessus pour démarrer le programme.
- 7 Videz le bac de récupération du marc de café et le plateau récolte-gouttes, puis remettez-les en place.

Entretien
Intensive Cleaning
Nettoyage
Détartrage

Nettoyage
Exit
Mise en marche

Nettoyage

Mettre la pastille de nettoyage dans la trappe café moulu

- 8 Placez un récipient d'une capacité d'env. 0,7 l ou le bac de récupération du marc de café en-dessous du bec d'écoulement et appuyez sur la molette pour continuer.

→ Deux processus de rinçage sont tout d'abord exécutés. Ensuite l'invitation *Mettre la pastille de nettoyage dans la trappe café moulu* s'affiche.

- 9 Ouvrez le couvercle de la trappe pour café moulu, insérez une pastille de nettoyage (im. I) et refermez le couvercle.

→ Le programme de nettoyage automatique reprend. Cette opération dure environ 5 minutes. L'eau sort du bec d'écoulement et circule à l'intérieur de l'appareil jusque dans le plateau récolte-gouttes. Ensuite, l'invitation *Vider le bac de récup. et le plat. récolte-gouttes* apparaît sur l'écran d'affichage.

Nettoyage

Vider le bac de récup. et le plat. récolte-goutte

- 10 Videz le récipient sous le bec d'écoulement.

- 11 Videz le plateau récolte-gouttes et le bac de récupération du marc de café puis remettez-les en place. Remplacez le récipient sous le bec d'écoulement.

→ Le programme de nettoyage automatique reprend. Cette opération dure environ 5 minutes. L'eau sort du bec d'écoulement et circule à l'intérieur de l'appareil jusque dans le plateau récolte-gouttes. Ensuite, l'invitation *Vider le bac de récup. et le plat. récolte-gouttes* apparaît sur l'écran d'affichage.

Nettoyage

Vider le bac de récup. et le plat. récolte-goutte

- 12 Videz le récipient placé sous le bec d'écoulement, le plateau récolte-gouttes et le bac de récupération du marc de café puis les remettre en place.

→ Le programme de nettoyage automatique est terminé. L'appareil est prêt à fonctionner.

9.7 Programme de détartrage automatique

Le programme de détartrage automatique de l'appareil élimine des résidus de calcaire dans l'appareil. Il dure au total environ 25 minutes. Pendant le programme, vous pouvez voir à tout moment avec la barre de progression sur l'écran d'affichage, la progression du programme.

! Prudence !

- Lancez le programme de détartrage automatique tous les 3 mois ou, au plus tard, lorsqu'une invitation au nettoyage apparaît sur l'écran d'affichage.
- Utilisez uniquement les détartrants Melitta® ANTI CALC Espresso Machines. Ce détartrant est parfaitement adapté au CAFFEO® Ci® de Melitta®.
- N'utilisez jamais de vinaigre ni tout autre produit de détartrage.

Lancez de la manière suivante le programme de détartrage automatique :

Entretien	1	Appelez le sous-menu Entretien
Nettoyage	2	Tournez la molette jusqu'à ce que Détartrage soit marqué et appuyez dessus pour confirmer la sélection.
Détartrage	3	Tournez la molette jusqu'à ce que soit marqué et appuyez dessus pour démarrer le programme. → L'invitation <i>Vider le bac de récup. et le plat. récolte-gouttes</i> apparaît sur l'écran d'affichage.
Filtre à eau	4	Videz le bac de récupération du marc de café et le plateau récolte-gouttes, puis remettez-les en place. → L'invitation <i>Retirer le réservoir d'eau</i> apparaît sur l'écran d'affichage.
Détartrage	5	Relevez le couvercle du réservoir d'eau (im. A , n° 6), retirez le réservoir d'eau de l'appareil par la poignée vers le haut et videz-le complètement.
Vider le bac de récup. et le plat. récolte-goutte	6	Si vous utilisez un filtre à eau, retirez-le du réservoir d'eau.
Détartrage		
Retirer le réservoir d'eau		

- 7 Placez le détartrant (par exemple le détartrant liquide ANTI CALC Espresso Machines de Melitta® dans le réservoir d'eau conformément aux instructions présentes sur l'emballage.

Avertissement !

Risque d'irritation de la peau par le détartrant

Respectez les consignes de sécurité et les quantités indiquées sur l'emballage du détartrant.

- 8 Remettre le réservoir d'eau en place.
- 9 Placez un récipient d'une capacité d'env. 0,7 l ou le bac de récupération du marc de café en-dessous du bec d'écoulement et appuyez sur la molette pour continuer.
- 10 Reliez le tube d'écoulement au plateau récolte-gouttes et au bec d'écoulement (im. **D**) et appuyez sur la molette pour confirmer.
 - Le programme de détartrage automatique reprend. Cette opération dure environ 20 minutes. De l'eau chaude s'écoule du bec d'écoulement, à l'intérieur de l'appareil et passe à travers le tube d'écoulement du lait dans le plateau récolte-gouttes. Ensuite, l'invitation *Vider le bac de récup. et le plat. récolte-gouttes* apparaît sur l'écran d'affichage.
- 11 Retirez le tube du plateau récolte-gouttes.
- 12 Videz le bac de récupération du marc de café et le plateau récolte-gouttes, puis remettez-les en place.
- 13 Reliez à nouveau le tuyau au plateau récolte-gouttes et remettez le récipient sous le bec d'écoulement.
 - L'invitation *Remplir le réservoir d'eau* apparaît sur l'écran d'affichage.

Détartrage

Vider le bac de récup. et le plat. récolte-goutte

Détartrage

Remplir le réservoir d'eau

Détartrage

Vider le bac
de récup. et le
plat. récolte-goutte

- 14 Relevez le couvercle du réservoir d'eau (im. **A**, n° **6**) et tirez le réservoir d'eau de l'appareil par la poignée vers le haut.
- 15 Nettoyez le réservoir d'eau en profondeur et remplissez-le d'eau du robinet jusqu'au repère Max.
 - Le programme de détartrage automatique reprend. Cette opération dure environ 5 minutes. L'eau sort du bec d'écoulement et circule à l'intérieur de l'appareil jusque dans le plateau récolte-gouttes. Ensuite, l'invitation *Vider le bac de récup. et le plat. récolte-gouttes* apparaît sur l'écran d'affichage.
- 16 Retirez le tube du plateau récolte-gouttes.
- 17 Videz le bac de récupération du marc de café et le plateau récolte-gouttes, puis remettez-les en place.
 - Le programme de détartrage automatique est terminé. L'appareil est prêt à fonctionner.

10 Mettre en place, remplacer et retirer le filtre à eau

L'appareil est livré avec un filtre à eau Melitta® Claris® permettant de filtrer le calcaire. Si vous utilisez le filtre, vous pourrez détartrer l'appareil moins fréquemment. Grâce à la bonne protection contre le tartre, la durée de vie de votre appareil se voit rallongée. Le filtre à eau doit être changé régulièrement, au plus tard quand l'appareil vous invite à le changer. Quand le filtre à eau est mis en place, changé ou retiré, cela doit être confirmé via le sous-menu *Filtre*. Après la mise en place ou le changement, l'appareil remet à zéro le cycle de filtre à eau, afin de vous inviter à temps à changer le filtre à eau.

10.1 Mise en place du filtre à eau



Remarque

Placez le filtre à eau dans un verre contenant de l'eau du robinet fraîche pendant quelques minutes **avant** de le mettre en place

Entretien
Détartrage
Filtre à eau
Exit

Filtre à eau
Exit

Mettre filtre à eau
Changer filtre à eau

- Appelez le sous-menu *Entretien*.
- Tournez la molette jusqu'à ce que soit marqué et appuyez dessus pour confirmer la sélection.
- Tournez la molette jusqu'à ce que *Mettre filtre à eau* soit marqué et appuyez dessus pour confirmer la sélection.
- Tournez la molette jusqu'à ce que *Mise en marche* soit marqué et appuyez dessus pour confirmer la sélection.
- Relevez le couvercle du réservoir d'eau (im. **A**, n° **6**) et retirez le réservoir d'eau de l'appareil par le haut.
- Vissez le filtre à eau Melitta Claris avec prudence dans le filetage au niveau du socle du réservoir d'eau à l'aide du dispositif de vissage, situé sur l'extrémité inférieure de la cuillère à café fournie.
- Remplissez le réservoir d'eau avec de l'eau fraîche du robinet jusqu'au repère Max. et remettez-le en place.
- Appuyez sur la molette.

- Placez un récipient d'une capacité d'env. 0,5 l en-dessous du bec d'écoulement et appuyez sur la molette pour confirmer.
- L'appareil fait un rinçage et revient ensuite en mode prêt à fonctionner.
La dureté de l'eau est réglée automatiquement sur douce.

10.2 Changement du filtre à eau

Changez le filtre à eau quand l'invitation correspondante apparaît sur l'écran d'affichage.

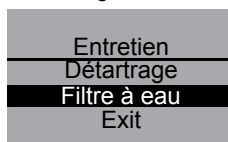

- Appelez le sous-menu *Entretien*.
- Tournez la molette jusqu'à ce que *Filtre* soit marqué et appuyez dessus pour confirmer la sélection.

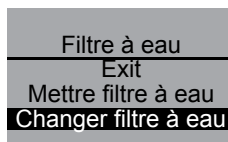

- Tournez la molette jusqu'à ce que *Changer filtre à eau* soit marqué et appuyez dessus pour confirmer la sélection.
- Tournez la molette jusqu'à ce que *Mise en marche* soit marqué et appuyez dessus pour confirmer la sélection.

- Relevez le couvercle du réservoir d'eau (im. **A**, n° **6**) et retirez le réservoir d'eau de l'appareil par le haut.
- Dévissez le filtre à eau du filetage situé sur le fond du réservoir d'eau.
- Vissez le nouveau filtre à eau Melitta® Claris® avec prudence dans le filetage au niveau du socle du réservoir d'eau à l'aide du dispositif de vissage, situé sur l'extrémité inférieure de la cuillère à café fournie.
- Remplissez le réservoir d'eau avec de l'eau fraîche du robinet jusqu'au repère Max. et remettez-le en place.
- Appuyez sur la molette.
- Placez un récipient d'une capacité d'env. 0,5 l en-dessous du bec d'écoulement et appuyez sur la molette pour confirmer.
- L'appareil fait un rinçage et revient ensuite en mode prêt à fonctionner.

10.3 Enlèvement du filtre à eau

- Relevez le couvercle du réservoir d'eau (im. **A**, n° **6**) et retirez le réservoir d'eau de l'appareil par le haut.
- Dévissez le filtre à eau du filetage situé sur le fond du réservoir d'eau.
- Remettez le réservoir d'eau en place.
- Sélectionnez l'option *Retirer filtre à eau* dans le sous-menu.
- Tournez la molette jusqu'à ce que *Mise en marche* soit marqué et appuyez dessus pour confirmer la sélection.
 - Le message *Le filtre a été enlevé, Régler la dureté de l'eau* s'affiche.
- Appuyez sur la molette.
- Tournez la molette jusqu'à ce que la dureté de l'eau requise soit marquée, par ex. *très dure* et appuyez dessus pour mémoriser la sélection.
 - L'appareil passe à nouveau au menu principal.



Remarque

Le filtre à eau Melitta Claris ne doit pas rester à sec pendant une période prolongée. Nous recommandons de stocker le filtre à eau Melitta Claris dans un verre d'eau au réfrigérateur en cas d'une non-utilisation prolongée de l'appareil.

11 Transport et fin de vie du produit

11.1 Transport

- Nettoyez le plateau récolte-gouttes et le bac de récupération du marc de café.
- Séchez l'appareil, page 31.
- Videz le réservoir de café en grains.
- Fixez les pièces détachées (grille etc.) avec une bande adhésive.
- Si possible, transportez l'appareil dans son emballage d'origine, avec la mousse solide, afin d'éviter tout dégât lié au transport.



Prudence !

Ne transportez pas et ne stockez pas l'appareil dans des moyens de transport ni dans des locaux à basses températures, car l'eau résiduelle pourrait geler ou condenser et ainsi causer des dégâts à l'appareil.

11.2 Fin de vie du produit

- Éliminez l'appareil dans le respect de l'environnement par l'intermédiaire de systèmes de collecte appropriés.

12 Un problème ? Une solution !

Problème	Origine	Mesure
Le café coule au compte-goutte.	Mouture trop fine	Réglez une finesse de mouture plus grosse. Nettoyez la chambre d'extraction. Détartez éventuellement. Lancez le programme de nettoyage automatique si nécessaire.
Le café ne coule pas.	Le réservoir d'eau n'est pas rempli ou est mal positionné.	Remplissez le réservoir d'eau et contrôlez son positionnement.
	La chambre d'extraction est bouchée.	Nettoyez la chambre d'extraction.
Le moulin ne moud pas les grains de café.	Les grains de café ne tombent pas dans le moulin (grains trop gras).	Tapez légèrement sur le réservoir de café en grains.
	Le levier basculant se trouve à la verticale.	Basculez le levier basculant vers la droite ou vers la gauche.
	Corps étranger dans le moulin	Contactez la Hotline
Bruit provenant du moulin	Corps étranger dans le moulin	Contactez la Hotline
La chambre d'extraction ne peut plus être remise en place une fois retirée.	La chambre d'extraction n'est pas verrouillée correctement.	Vérifiez si la poignée de verrouillage de la chambre d'extraction est encliquetée correctement.
	L'entraînement n'est pas dans la bonne position.	Appuyez simultanément sur la touche Marche/Arrêt  et My Coffee  . L'appareil exécute une réinitialisation.

Problème	Origine	Mesure
Affichage <i>Erreur du système</i> sur l'écran d'affichage	Dysfonctionnement du logiciel	Éteignez puis rallumez l'appareil en appuyant sur la touche Marche/Arrêt  . En cas d'échec contactez la Hotline.

Merci de contacter le service consommateur Melitta®, si les solutions mentionnées ne vous ont pas aidées à résoudre le problème.

France: 0970 805 105

Belgique/Luxembourg: 0032 9 331 52 30



Avertissement !

Danger d'écrasement

Pendant son fonctionnement, ne jamais tenter d'accéder à la partie intérieure de l'appareil.