

jura[®]



IMPRESSA Xs90 / Xs95

Mode d'emploi

Légende:

- **DISPLAY** MESSAGE VISUEL: utilisez-le comme information.
- **DISPLAY** GUIDE INTERACTIF AVEC VISUEL: exécutez les indications données.



= Remarque



= Important



= Conseil

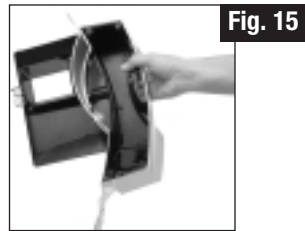
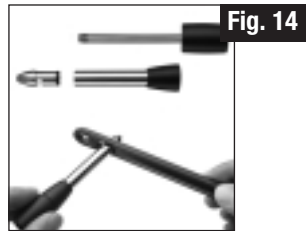
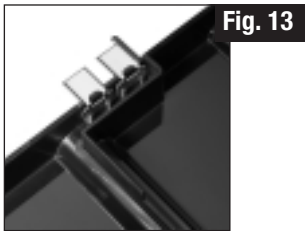
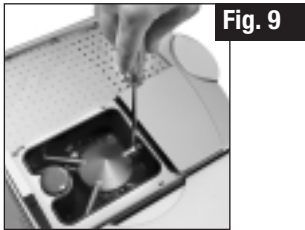
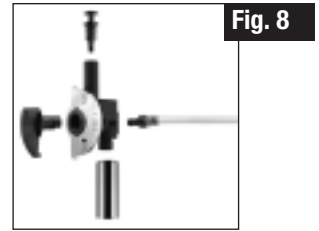
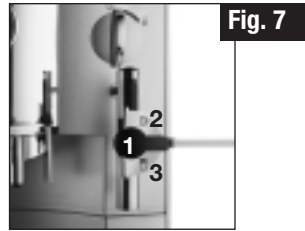
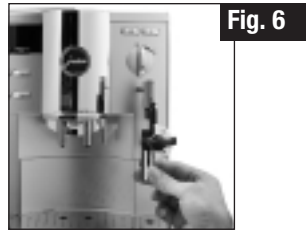
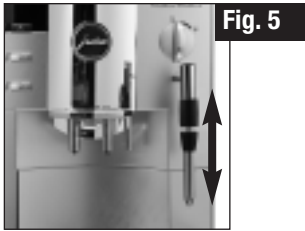

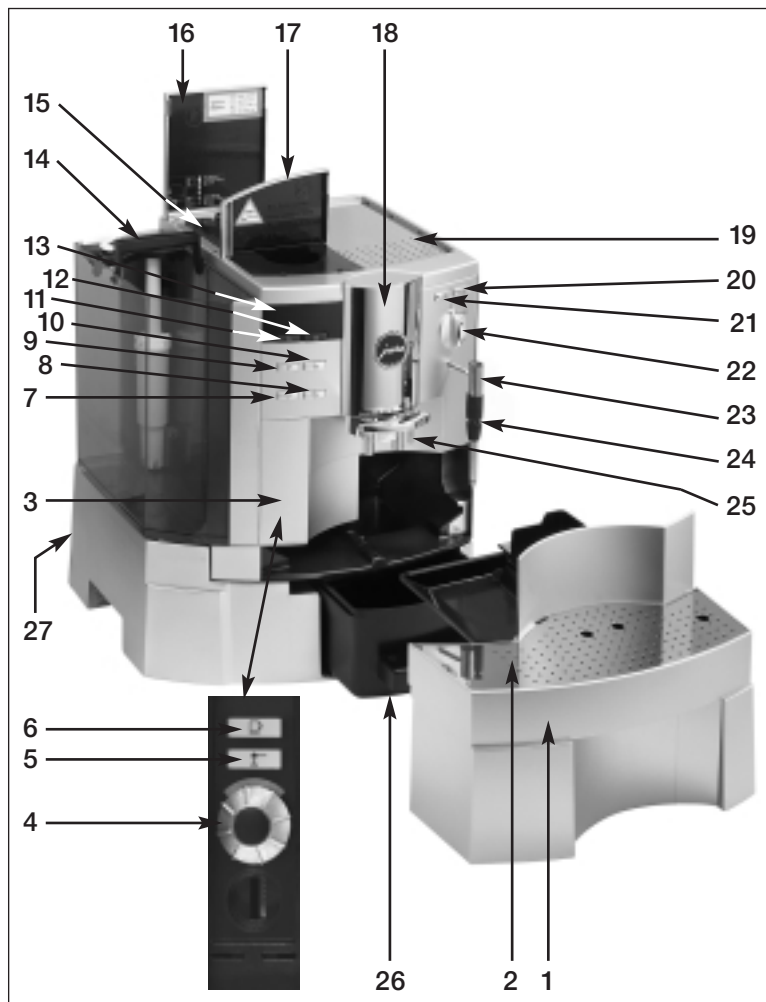

Description de la machine

- 1 Cuve de récupération
- 2 Grille de récupération
- 3 Porte de programmation
- 4 Rotary Switch
- 5 Sélecteur de café prémoulu
- 6 Touche de sélection, café à la carte
- 7 Touche de sélection, 1 café
- 8 Touche de sélection, 2 cafés
- 9 Touche de sélection, 1 espresso
- 10 Touche de sélection, 2 espressi
- 11 Interrupteur MARCHE/ARRET
- 12 Touche d'entretien
- 13 Visuel interactif
- 14 Réservoir d'eau avec poignée
- 15 Protecteur d'arôme
- 16 Couvercle du conteneur de grains
- 17 Couvercle de l'entonnoir de remplissage pour café prémoulu
- 18 Ecoulement du café réglable en hauteur
- 19 Tablette chauffe-tasses
- 20 Touche de sélection, vapeur en continu
- 21 Touche de sélection, portion de vapeur
- 22 Sélecteur d'eau bouillante
- 23 Buse pivotante
- 24 Buse pour mousse, à 2 paliers
- 25 Ecoulement d'eau bouillante réglable en hauteur
- 26 Bac à tourteaux
- 27 Interrupteur principal

Sommaire:

1. Règles de sécurité	page 6	13.3 Entretien	page 15
1.1 Mise en garde	page 6	13.4 Programmation Quantité de café prémoulu pour café et espresso	page 15
1.2 Précautions à prendre	page 6	13.5 Programmation Quantité d'eau pour café, espresso et café à la carte	page 16
2. Préparation de l'IMPRESSA	page 6	13.6 Programmation Température de café, espresso et café à la carte	page 16
2.1 Contrôle de la tension secteur	page 6	13.7 Programmation Portion d'eau	page 17
2.2 Contrôle du fusible	page 7	13.8 Programmation Portion de vapeur	page 17
2.3 Remplissage du réservoir d'eau	page 7	13.9 Economie d'énergie	page 18
2.4 Remplissage du conteneur de grains	page 7	13.10 Réglage Heure	page 18
2.5 Réglage du broyeur	page 7	13.11 Programmation Heure de mise en marche automatique	page 19
2.6 Interrupteur principal	page 7	13.12 Programmation Heure de mise à l'arrêt automatique	page 20
3. Première mise en service	page 7	13.13 Programmation Langue	page 20
3.1 Eclairage de tasse	page 8	13.14 Programmation Affichage	page 21
4. Réglage de la dureté de l'eau	page 8	13.15 Information	page 21
5. Utilisation de la cartouche filtrante CLARIS plus	page 9	14. Verrouillage des fonctions	page 22
5.1 Mise en place du filtre	page 9	14.1 Verrouillage/déverrouillage du prélèvement de café à la carte	page 22
5.2 Remplacement du filtre	page 10	14.2 Verrouillage de la fonction de programmation	page 22
6. Rinçage de la machine	page 10	15. Service et entretien	page 22
7. Prélèvement de café (1 espresso, 2 espressi, 1 café, 2 cafés)	page 10	15.1 Remplissage du réservoir d'eau	page 22
7.1. Prélèvement de café prémoulu	page 11	15.2 Evacuation du marc	page 23
8. Prélèvement de café à la carte	page 11	15.3 Pour vider la cuve de récupération	page 23
9. Prélèvement d'eau bouillante	page 12	15.4 Cuve de récupération manquante	page 23
10. Prélèvement de vapeur	page 12	15.5 Remplissage de grains	page 23
11. Pour faire mousser du lait	page 13	15.6 Pour enlever les pierres du broyeur	page 23
11.1 Pour faire mousser une portion de lait (avec la buse pour mousse à 2 paliers)	page 13	15.7 Remplacement du filtre	page 24
11.2 Pour faire mousser du lait en continu (avec la buse pour mousse à 2 paliers)	page 13	15.8 Information Nettoyage	page 24
11.3 Montage de la buse Profi-Auto-Cappuccino sur l'IMPRESSA	page 13	15.9 Information Détartrage	page 24
11.4 Prélèvement de cappuccino et de lait chaud avec la buse Profi-Auto-Cappuccino	page 13	15.10 Pour vider entièrement le système	page 24
11.5 Nettoyage du Profi-Auto-Cappuccino et de la buse	page 14	15.11 Recommandations générales pour le nettoyage	page 25
12. Mise à l'arrêt de l'IMPRESSA	page 14	16. Nettoyage	page 25
13. Programmation	page 14	17. Détartrage	page 26
13.1 Programmation Filtre	page 14	18. Elimination	page 27
13.2 Programmation Dureté de l'eau (uniquement avec le réglage FILTRE NON)	page 15	19. Conseils pour l'obtention d'un café parfait	page 28
		20. Problèmes de fonctionnement	page 29
		21. Remarques d'ordre juridique	page 30
		22. Caractéristiques techniques	page 30

Avant de commencer

Nous vous félicitons de votre choix et de l'achat de votre IMPRESSA.

Afin qu'elle vous donne toujours toute satisfaction, veuillez lire attentivement le présent mode d'emploi. Conservez-le soigneusement afin de pouvoir le consulter par la suite en cas de besoin.

Si vous souhaitez obtenir des informations supplémentaires ou si vous rencontrez des problèmes particuliers qui ne vous paraissent pas traités avec suffisamment de clarté dans ce fascicule, veuillez vous adresser à votre détaillant habituel ou directement à JURA Elektroapparate AG.



Vous trouverez également des conseils utiles pour l'utilisation et l'entretien de votre IMPRESSA à la page Web www.jura.com.

N'oubliez pas de rendre visite au Knowledge Builder, notre mode d'emploi animé. LEO, notre assistant, vous y guide à travers toutes les fonctions.

1. Règles de sécurité

1.1 Mise en garde

- Les enfants ne sont pas conscients des dangers liés à l'utilisation d'appareils électriques. Ne laissez donc jamais des enfants sans surveillance avec des appareils ménagers.
- L'IMPRESSA ne doit être utilisée que par des adultes connaissant son fonctionnement.
- Ne jamais mettre sous tension une machine à café défectueuse; en particulier, ne jamais brancher une fiche ou un cordon endommagés.
- Ne pas plonger l'IMPRESSA dans l'eau.

1.2 Précautions à prendre

- Ne pas exposer la machine à café à des conditions atmosphériques défavorables (pluie, neige, gel) et ne pas l'utiliser avec les mains humides.
- Placer l'IMPRESSA sur une surface plane, stable et résistante à l'eau qui peut éventuellement s'échapper. Ne jamais la poser sur une plaque de cuisson, même seulement tiède. Choisir un endroit hors de portée des enfants.
- Toujours débrancher la fiche avant une absence prolongée (vacances, etc.).
- Déconnecter l'interrupteur principal avant tout nettoyage.
- Pour débrancher la fiche du secteur, ne jamais tirer sur le cordon ou sur la machine à café.
- Ne jamais tenter de réparer ou de démonter soi-même la machine à café. Les réparations éventuelles doivent être confiées uniquement au service après-vente JURA ou au représentant agréé, qui dispose des pièces de rechange et accessoires d'origine.
- L'IMPRESSA est raccordée au réseau électrique par un cordon d'alimentation. Veiller à ce que le cordon ne se trouve pas sur le passage de personnes, qui risquent de trébucher et de faire tomber la machine. Tenir les enfants et les animaux à l'écart.
- Ne pas mettre l'IMPRESSA ou des pièces de la machine au lave-vaisselle.
- Installer l'IMPRESSA à un endroit bien aéré afin de prévenir un échauffement excessif.

2. Préparation de l'IMPRESSA

2.1 Contrôle de la tension secteur

La machine est réglée en usine sur la tension correcte. Contrôlez si votre tension secteur concorde avec les indications figurant sur la plaque signalétique située sous la machine.

2.2 Contrôle du fusible

La machine est dimensionnée pour une intensité de courant de 10 ampères. Contrôlez si le fusible de votre installation a le même ampérage.

2.3 Remplissage du réservoir d'eau



N'utilisez que de l'eau claire froide. Ne mettez en aucun cas du lait, de l'eau minérale ou d'autres liquides dans le réservoir.

- Retirez le réservoir et rincez-le abondamment à l'eau froide du robinet.
- Remplissez-le ensuite d'eau et remettez-le dans la machine à café. Assurez-vous que le réservoir s'emboîte bien dans la machine.

2.4 Remplissage du conteneur de grains



Pour profiter pleinement de votre IMPRESSA le plus longtemps possible et pour éviter les réparations, veuillez noter que le broyeur de votre machine à café n'est pas conçu pour des grains ayant subi un traitement (p. ex. adjonction de sucre) avant et pendant la torréfaction. Le broyeur risque d'être endommagé si vous utilisez un tel mélange de café. Les frais de réparation pouvant en résulter ne sont pas couverts par la garantie.

- Rabattez le couvercle du conteneur de grains (Fig. 2) vers le haut et retirez le protecteur d'arôme (15).
- Éliminez les corps étrangers et autres salissures qui se trouvent éventuellement dans le conteneur.
- Versez les grains dans le conteneur (Fig. 2), remettez le protecteur d'arôme (15) en place et refermez le couvercle.

2.5 Réglage du broyeur

Vous avez la possibilité de régler le broyeur selon le degré de torréfaction du café. Nous vous conseillons les réglages suivants:

pour une torréfaction courte → mouture plus fine
pour une torréfaction longue → mouture plus grossière



Toujours procéder au réglage pendant le fonctionnement du broyeur.

- Ouvrez le couvercle du conteneur de grains (16).
- Pour régler la finesse de la mouture, faites venir le sélecteur (Fig. 2) sur le symbole correspondant.
- Vous avez les possibilités suivantes:
 - plus les points sont petits, plus la mouture est fine
 - plus les points sont gros, plus la mouture est grossière

2.6 Interrupteur principal





Appuyez sur l'interrupteur principal (27) de votre IMPRESSA avant la première mise en service.





Nous vous recommandons d'arrêter votre IMPRESSA avec l'interrupteur principal (27) en cas d'absence prolongée (vacances, etc.)

3. Première mise en service

- Actionnez l'interrupteur principal (27) à l'arrière de la machine (en bas à gauche) (Fig. 3).
- L'interrupteur MARCHE/ARRET  (11) est allumé lorsque la machine a été connectée avec l'interrupteur principal.
- Mettez votre machine marche avec l'interrupteur MARCHE/ARRET  (11). L'interrupteur MARCHE/ARRET s'éteint.
- Ouvrez la porte de programmation (3).

- **DISPLAY** LANGUE
FRANCAIS
- Tournez le Rotary Switch (4) jusqu'à ce que la langue souhaitée apparaisse sur le visuel.
- Par exemple:
- **DISPLAY** LANGUE
FRANCAIS
- Validez votre sélection en appuyant sur le Rotary Switch (4).
- **DISPLAY** REMPLIR SYSTEME / PRESSER VAPEUR
- Mettez un récipient sous la buse pour mousse à 2 paliers (24) et appuyez sur une des touches de sélection de vapeur ☕ ↓.
- Le système se remplit automatiquement. La touche d'entretien ⚙️ clignote pendant ce temps. Une faible quantité d'eau s'échappe de la machine.
- **DISPLAY** SYSTEME REMPLIT
- **DISPLAY** APPAREIL CHAUFFE
- **DISPLAY** PRESSER ENTRETIEN
- Mettez une tasse sous l'écoulement du café réglable en hauteur (18).
- Appuyez sur la touche d'entretien ⚙️.
- **DISPLAY** APPAREIL RINCE
- Les conduites d'eau sont rincées à l'eau fraîche. Une faible quantité d'eau s'échappe de l'écoulement du café (18).
- **DISPLAY** CHOISIR PRODUIT
- Vous pouvez à présent prélever le produit de votre choix en appuyant sur la touche de sélection correspondante.

 Si REMPLIR GRAINS apparaît sur le visuel, relancez le prélèvement d'un type de café. Le broyeur n'est pas encore entièrement rempli de grains de café.

 Vous pouvez adapter la hauteur de l'écoulement du café (18) à la taille de vos tasses afin d'obtenir une mousse onctueuse parfaite (Fig. 4).

3.1 Eclairage de tasse

Parce que l'œil se régale aussi, l'éclairage de tasse met toujours en scène avec brio le café remarquable que confectionne la machine. L'éclairage de tasse est activé pendant 1 minute lorsque vous mettez l'IMPRESSA en marche ou que vous actionnez une touche quelconque.

4. Réglage de la dureté de l'eau

 L'eau est portée à ébullition à l'intérieur de l'IMPRESSA. Il en résulte un entartrage plus ou moins rapide, qui est fonction de la fréquence d'utilisation et est signalé automatiquement. Veuillez utiliser la languette de test jointe à la machine pour déterminer la dureté de l'eau ou renseignez-vous auprès du service des eaux de votre région.

 1° allemand correspond à 1,79° degré français.

 La rubrique de programmation "Dureté de l'eau" n'apparaît plus sur le visuel dès que le filtre est activé.

L'IMPRESSA est réglée en usine sur 16° allemands. Vous pouvez modifier ce réglage en procédant de la manière suivante:

- **DISPLAY** CHOISIR PRODUIT
- Ouvrez la porte de programmation (3). Appuyez sur le Rotary Switch (4) jusqu'à ce qu'un signal acoustique retentisse.
- **DISPLAY** FILTRE NON
- Tournez le Rotary Switch (4) jusqu'à ce que le message suivant apparaisse sur le visuel:

- **DISPLAY** DURETE
16°dH
- Appuyez sur le Rotary Switch (4) pour accéder à cette rubrique de programmation.
- **DISPLAY** 16°dH
■■■■□□
- Tournez le Rotary Switch (4) jusqu'à ce que la dureté de l'eau souhaitée s'affiche.
- **DISPLAY** 20°dH (exemple)
■■■■■□
- Validez votre sélection en appuyant sur le Rotary Switch (4).
- **DISPLAY** DURETE
20°dH (exemple)
- Tournez le Rotary Switch (4) jusqu'à ce que le message suivant apparaisse sur le visuel:
- **DISPLAY** EXIT
- Appuyez sur le Rotary Switch (4) pour quitter la programmation.
- **DISPLAY** CHOISIR PRODUIT

5. Utilisation de la cartouche filtrante CLARIS plus

 Votre IMPRESSA n'a pas besoin d'être détartrée si la cartouche filtrante est utilisée correctement. Vous trouverez des informations supplémentaires sur la cartouche filtrante CLARIS plus dans la brochure "CLARIS plus, dure envers le tartre, douce envers la machine à café."

5.1 Mise en place du filtre

- Ouvrez la porte de programmation (3). Appuyez sur le Rotary Switch (4) jusqu'à ce qu'un signal acoustique retentisse.
- **DISPLAY** FILTRE
NON

- Appuyez sur le Rotary Switch (4) pour accéder à cette rubrique de programmation.
- Tournez le Rotary Switch (4) jusqu'à ce que le message suivant apparaisse sur le visuel:
- **DISPLAY** FILTRE
OUI
- Appuyez sur le Rotary Switch (4) pour valider votre sélection.
- **DISPLAY** METTRE
FILTRE / PRESSER VAPEUR
- Retirez le réservoir d'eau (14). Videz l'eau qui est restée dans le réservoir. Rabattez le porte-filtre vers le haut (Fig. 1). Mettez la rallonge (jointe au Welcome-Pack) sur la cartouche filtrante CLARIS plus. Mettez ensuite la cartouche filtrante, en exerçant une légère pression dessus, dans le réservoir d'eau (Fig. 1).
- Refermez le porte-filtre de façon à ce qu'il s'encliquette de manière audible.
- Remplissez le réservoir (14) d'eau froide du robinet et remettez-le dans la machine.
- Mettez un récipient de taille suffisante (au moins 0,5 litre) sous la buse pivotante (23) et appuyez sur une des touches de sélection de vapeur ☉ ☿ pour lancer le rinçage du filtre.
- **DISPLAY** FILTRE RINCE
- Le rinçage du filtre prend fin automatiquement.
- **DISPLAY** CHOISIR PRODUIT



 Vous avez activé le filtre. La rubrique de programmation "Dureté de l'eau" ne s'affiche plus pour cette raison en mode programmation.

 L'eau peut prendre une légère coloration (sans aucun danger pour la santé).

5.2 Remplacement du filtre

 Le filtre est épuisé après le prélèvement de 50 litres d'eau. La machine vous invite sur le visuel à remplacer le filtre. Surveillez la durée d'utilisation de la cartouche filtrante CLARIS plus (2 mois maxi) à l'aide des graduations figurant sur le porte-filtre du réservoir d'eau.

■ **DISPLAY** CHOISIR PRODUIT / CHANGER FILTRE



■ La touche d'entretien  s'allume. Appuyez sur la touche d'entretien .

■ **DISPLAY** METTRE FILTRE / PRESSER VAPEUR

■ Retirez le réservoir d'eau (14) de l'IMPRESSA. Videz l'eau qui est restée dans le réservoir. Rabattez le porte-filtre vers le haut (Fig. 1). Mettez la rallonge sur la cartouche filtrante CLARIS plus. Mettez ensuite la cartouche filtrante, en exerçant une légère pression dessus, dans le réservoir d'eau (Fig. 1).

■ Refermez le porte-filtre de façon à ce qu'il s'encliquette de manière audible.

■ Remplissez le réservoir (14) d'eau froide du robinet et remettez-le dans la machine.

■ Mettez un récipient de taille suffisante (au moins 0,5 litre) sous la buse pivotante (23).
Et appuyez sur une des touches de sélection de vapeur   pour lancer le rinçage du filtre.

■ **DISPLAY** FILTRE RINCE

■ Le rinçage du filtre prend fin automatiquement.

■ **DISPLAY** CHOISIR PRODUIT

 Vous pouvez également lancer manuellement à tout moment le remplacement du filtre dans le menu d'entretien (uniquement si le filtre est activé), voir chapitre 13.3.

6. Rinçage de la machine

 Si l'IMPRESSA est arrêtée et déjà froide, elle vous demande de procéder à un rinçage lorsque vous la remettez en marche. Une opération de rinçage se déroule automatiquement lorsque vous l'éteignez.

■ **DISPLAY** PRESSER ENTRETIEN

■ Mettez une tasse sous l'écoulement du café (18).

■ Appuyez sur la touche d'entretien .





■ **DISPLAY** APPAREIL RINCE

■ **DISPLAY** CHOISIR PRODUIT

 Vous pouvez également lancer manuellement à tout moment le rinçage dans le menu d'entretien (voir chapitre 13.3).

7. Prélèvement de café (1 espresso, 2 espressi, 1 café, 2 cafés)

■ **DISPLAY** CHOISIR PRODUIT

■ Mettez 1 ou 2 tasses sous l'écoulement du café (18) et appuyez sur la touche de sélection souhaitée , , , . Avant la percolation, l'I.P.B.A.S. humecte la mouture, puis interrompt brièvement la délivrance d'eau; la percolation proprement dite débute ensuite.

■ **DISPLAY** 1 ESPRESSO (exemple) NORMAL (exemple)

■ Le prélèvement de café prend fin automatiquement dès que la machine a délivré la quantité d'eau sélectionnée.

■ **DISPLAY** CHOISIR PRODUIT

 Vous pouvez également interrompre prématurément le prélèvement en appuyant sur une touche de sélection quelconque.

 Vous pouvez également modifier la quantité d'eau pendant le prélèvement de café. Ouvrez la porte de programmation. Tournez le Rotary Switch (4) jusqu'à ce que l'indication souhaitée en ML apparaisse sur le visuel. La quantité d'eau peut être dosée par unités de 5 ML.

 L'indication en ML est une valeur indicative et peut différer de la quantité réelle.

7.1. Prélèvement de café prémoulu

 N'utilisez **jamais** du café instantané ou lyophilisé!

■ **DISPLAY** CHOISIR PRODUIT

■ Mettez 1 ou 2 tasses sous l'écoulement du café (18) et ouvrez la porte de programmation (3). Appuyez sur la touche de sélection pour café prémoulu .

■ **DISPLAY** REMPLIR PREMOULU / CHOISIR PRODUIT

■ Mettez 1 ou 2 doseurs bien pleins de café prémoulu dans l'entonnoir de remplissage pour café prémoulu (17).

■ Appuyez sur la touche de sélection souhaitée.



■ **DISPLAY** 1 ESPRESSO (exemple) PREMOULU

■ Le prélèvement de café prend fin automatiquement dès que la machine a délivré la quantité d'eau sélectionnée.

■ **DISPLAY** CHOISIR PRODUIT

 Vous pouvez également interrompre prématurément le prélèvement en appuyant sur une touche de sélection quelconque.

 Nous vous conseillons de toujours utiliser du café en grains fraîchement moulu ou du café prémoulu emballé sous vide. Ne mettez jamais plus de 2 portions dans l'entonnoir de remplissage, qui n'est pas fait pour recevoir de plus grandes quantités de poudre. Veillez à ne pas utiliser du café moulu trop fin car il risque d'obstruer le système, et le café ne s'écoule plus dans ce cas que goutte à goutte.

 Si vous appuyez par mégarde sur la touche de sélection pour café prémoulu , vous pouvez annuler votre sélection en appuyant sur une autre touche de sélection.

 Vous pouvez également modifier la quantité d'eau en cours de fonctionnement. Tournez pour cela le Rotary Switch (4) jusqu'à ce que l'indication souhaitée en ML apparaisse sur le visuel. La quantité d'eau peut être dosée par unités de 5 ML.

 L'indication en ML est une valeur indicative et peut différer de la quantité réelle.

8. Prélèvement de café à la carte

■ **DISPLAY** CHOISIR PRODUIT

■ Mettez 1 tasse sous l'écoulement du café (18) et ouvrez la porte de programmation (3). Appuyez sur la touche de sélection "à la carte" .

■ **DISPLAY** A LA CARTE LEGER

■ Tournez le Rotary Switch (4) jusqu'à ce que l'intensité d'arôme souhaitée apparaisse sur le visuel et appuyez sur le Rotary Switch (4) pour lancer le prélèvement du produit. Avant la percolation, l'I.P.B.A.S. humecte la mouture, puis interromp brièvement la délivrance d'eau; la percolation proprement dite débute ensuite.

■ **DISPLAY** A LA CARTE EXTRA FORT (exemple)

- Le prélèvement de café prend fin automatiquement dès que la machine a délivré la quantité d'eau sélectionnée.

- **DISPLAY** CHOISIR PRODUIT

 Vous pouvez également interrompre prématurément le prélèvement en appuyant sur une touche de sélection quelconque.

 Vous pouvez également modifier la quantité d'eau pendant le prélèvement de café. Tournez pour cela le Rotary Switch (4) jusqu'à ce que l'indication souhaitée en ML apparaisse sur le visuel. La quantité d'eau peut être dosée par unités de 5 ML.

 L'indication en ML est une valeur indicative et peut différer de la quantité réelle.

9. Prélèvement d'eau bouillante

- **DISPLAY** CHOISIR PRODUIT

- Mettez 1 tasse ou 1 verre sous l'écoulement d'eau bouillante (25) et faites venir le sélecteur d'eau bouillante (22) sur le symbole correspondant ☯.

- **DISPLAY** PORTION
EAU

- Le prélèvement d'eau prend fin automatiquement dès que la machine a délivré la quantité d'eau programmée.

- **DISPLAY** FERMER ROBINET

- Remettez le sélecteur d'eau bouillante (22) à la position initiale ☰.

- **DISPLAY** CHOISIR PRODUIT

 Vous pouvez également interrompre prématurément le prélèvement en remettant le sélecteur (22) à la position initiale ☰.

 Vous pouvez également modifier la quantité d'eau en cours de fonctionnement. Ouvrez la porte de programmation (3). Tournez le Rotary Switch (4) jusqu'à ce que l'indication souhaitée en ML apparaisse sur le visuel. La quantité d'eau peut être dosée par unités de 5 ML..

 L'indication en ML est une valeur indicative et peut différer de la quantité réelle.

10. Prélèvement de vapeur

 Veillez à ce que la buse soit bien mise en place correctement. Si la buse est colmatée par des particules de lait ou si elle n'est pas montée correctement, elle risque d'être éjectée en cours de fonctionnement.

 La buse pour mousse à 2 paliers (24) doit être nettoyée régulièrement pour un fonctionnement irréprochable. Pour dévisser la buse de moussage 2 positions, utilisez l'ouverture prévue à cet effet sur le manche de la cuillère de dosage. (Fig. 14). Nettoyez soigneusement ces 3 pièces à l'eau courante.

 La vapeur peut servir pour réchauffer des liquides ou pour faire mousser du lait pour un cappuccino. Veillez à ce que la buse pour mousse à 2 paliers (24) se trouve bien en position supérieure pour réchauffer des liquides et en position inférieure pour la production de mousse (Fig. 5).

 Lorsque vous faites mousser du lait, il est inévitable, au début, qu'il s'échappe un peu d'eau. Cela ne vous empêche pas d'obtenir une mousse parfaite.

Il est possible que la buse gicle un peu au début du prélèvement de vapeur. Evitez également tout contact direct de la buse pour vapeur, qui est brûlante, avec la peau.

- **DISPLAY** CHOISIR PRODUIT
- Mettez une tasse sous la buse pivotante (23) et plongez la buse pour mousse à 2 paliers (24) dans le lait que vous voulez faire mousser ou dans le liquide à réchauffer.
- Appuyez sur la touche de sélection portion de vapeur ☞.
- **DISPLAY** PORTION VAPEUR
- Vous pouvez interrompre le prélèvement en appuyant prématurément sur la touche de sélection portion de vapeur ☞.
- **DISPLAY** CHOISIR PRODUIT

 Vous avez la possibilité de régler la durée du prélèvement de vapeur par pas d'une seconde à l'aide du Rotary Switch (4).

11. Pour faire mousser du lait

Votre IMPRESSA est prête pour faire mousser du lait lorsque les deux voyants des touches de sélection de vapeur ☞ ☞ sont allumés en permanence. Si les voyants ne sont pas allumés, appuyez sur une des deux touches de sélection ☞ ☞.

11.1 Pour faire mousser une portion de lait (avec la buse pour mousse à 2 paliers)

- **DISPLAY** CHOISIR PRODUIT
- Mettez du lait dans un récipient.
- Plongez la buse pour mousse à 2 paliers (24) dans le lait et appuyez sur la touche de sélection ☞.
- **DISPLAY** PORTION VAPEUR
- Le prélèvement de vapeur prend fin automatiquement.

11.2 Pour faire mousser du lait en continu (avec la buse pour mousse à 2 paliers)

- **DISPLAY** CHOISIR PRODUIT

- Mettez du lait dans un récipient.
- Plongez la buse pour mousse à 2 paliers (24) dans le lait et appuyez sur la touche de sélection ☞.
- **DISPLAY** PRELEV. VAPEUR
- Lorsque la mousse de lait a la consistance souhaitée, appuyez à nouveau sur la touche de sélection ☞.

11.3 Montage de la buse Profi-Auto-Cappuccino sur l'IMPRESSA

- Démontez la buse pour mousse à 2 paliers (24).
- Montez votre buse Profi-Auto-Cappuccino (Fig. 6).
- Enfoncez le petit tuyau d'un côté dans l'orifice situé derrière le sélecteur (Fig. 7).

11.4 Prélèvement de cappuccino et de lait chaud avec la buse Profi-Auto-Cappuccino

- Remplissez le conteneur de lait ou plongez le petit tuyau directement dans le lait.
- Mettez une tasse sous la buse Profi-Auto-Cappuccino.
- Appuyez sur la touche de sélection portion de vapeur ☞.
- **DISPLAY** PORTION VAPEUR
- La machine fait mousser ou réchauffé le lait pendant la durée que vous avez programmée pour la portion de vapeur (voir "Programmation Portion de vapeur", chapitre 13.8).
- **Pour un cappuccino, faites venir le levier de sélection (1, Fig. 7) dans la zone 2.**
- **Pour du lait chaud, faites venir le levier de sélection (1, Fig. 7) dans la zone 3.**
- Mettez la tasse où se trouve la mousse pour le cappuccino ou le lait chaud sous l'écoulement du café (18) et prélevez le type de café souhaité.

11.5 Nettoyage du Profi-Auto-Cappuccino et de la buse

 La buse Profi-Auto-Cappuccino doit être nettoyée après le prélèvement de lait. Nous vous conseillons de procéder à ce nettoyage tous les jours.

 Votre IMPRESSA ne vous invite **pas** à procéder au nettoyage cappuccino.

 Pour un nettoyage parfait, utilisez le produit de nettoyage JURA Auto Cappuccino, qui est en vente dans le commerce spécialisé. Nous vous conseillons de procéder à ce nettoyage tous les jours.

- Mettez de l'eau dans un récipient et plongez-y le petit tuyau.
- Prélevez de la vapeur jusqu'à ce que le mélange eau et vapeur qui s'écoule soit bien limpide.

 Nous vous conseillons également de démonter régulièrement la buse et de la rincer à l'eau courante.

- Retirez la buse Profi-Auto-Cappuccino de l'IMPRESSA et démontez-la comme indiqué à la Fig. 8.
- Rincez soigneusement toutes les pièces de la buse à l'eau courante.
- Réassemblez les pièces de la buse Profi-Auto-Cappuccino et remontez-la sur l'IMPRESSA.

12. Mise à l'arrêt de l'IMPRESSA

L'écoulement du café est rincé avant la mise à l'arrêt de votre IMPRESSA. Veillez donc à ce qu'un récipient de taille suffisante se trouve bien sous l'écoulement du café (18).

- **DISPLAY** CHOISIR PRODUIT

- Appuyez sur l'interrupteur MARCHE/ARRET  (11) pour arrêter l'IMPRESSA.

- **DISPLAY** APPAREIL RINCE

- La machine rince l'écoulement du café (18).

13. Programmation

 L'IMPRESSA est réglée en usine de façon à pouvoir prélever du café sans devoir la programmer spécialement. Pour obtenir un café entièrement à votre goût, vous pouvez néanmoins programmer individuellement différentes valeurs.

Les rubriques suivantes peuvent être programmées:

- Filtre
- Dureté de l'eau
- Entretien
- Quantité de café prémoulu
- Quantité d'eau
- Température
- Portion d'eau
- Portion de vapeur
- Economie d'énergie
- Heure
- Heure de mise en marche automatique
- Heure de mise à l'arrêt automatique
- Langue
- Affichage
- Information (peut seulement être consultée)

13.1 Programmation Filtre

Veillez vous reporter au chapitre 5 "Utilisation de la cartouche filtrante CLARIS plus".

13.2 Programmation Dureté de l'eau (uniquement avec le réglage **FILTRE NON**)

Veillez vous reporter au chapitre 4 “Réglage de la dureté de l'eau”.

13.3 Entretien

Vous avez la possibilité de lancer les fonctions d'entretien suivantes dans cette rubrique de programmation:

RINCER APPAREIL, NETTOYER APPAREIL,
DETARTRE APPAREIL, CHANGER FILTRE.

“DETARTRE APPAREIL” n'apparaît pas sur le visuel si vous avez mis un filtre CLARIS plus dans la machine et si le réglage du filtre est programmé sur “OUI”.

“CHANGER FILTRE” n'apparaît pas sur le visuel si vous n'avez pas mis de filtre CLARIS plus dans la machine et si le réglage du filtre est programmé sur “NON”.

- **DISPLAY** CHOISIR PRODUIT
- Ouvrez la porte de programmation (3). Appuyez sur le Rotary Switch (4) jusqu'à ce qu'un signal acoustique retentisse.
- **DISPLAY** FILTRE
NON ou OUI
- Tournez le Rotary Switch (4) jusqu'à ce que le message suivant apparaisse sur le visuel:
- **DISPLAY** ENTRETIEN
- Appuyez sur le Rotary Switch (4) pour accéder à cette rubrique de programmation.
- **DISPLAY** RINCER
APPAREIL
- Tournez le Rotary Switch (4) jusqu'à ce que la fonction d'entretien souhaitée (liste, voir plus haut) apparaisse sur le visuel. Lancez la fonction en appuyant sur le Rotary Switch (4).

 Le menu d'entretien est fermé automatiquement au bout de 5 secondes (si aucune opération n'est lancée).

13.4 Programmation Quantité de café prémoulu pour café et espresso

 Vous avez la possibilité d'adapter individuellement la quantité de mouture pour le café et l'espresso.

- **DISPLAY** CHOISIR PRODUIT
- Ouvrez la porte de programmation (3). Appuyez sur le Rotary Switch (4) jusqu'à ce qu'un signal acoustique retentisse.
- **DISPLAY** FILTRE
NON ou OUI
- Tournez le Rotary Switch (4) jusqu'à ce que le message suivant apparaisse sur le visuel:
- **DISPLAY** QUANTITE
PREMOULU
- Appuyez sur le Rotary Switch (4) pour accéder à cette rubrique de programmation.
- **DISPLAY** CHOISIR
PRODUIT
- Appuyez sur la touche de sélection souhaitée.
- **DISPLAY** NORMAL (exemple)
- ■■■ _ _ _ +
- Tournez le Rotary Switch (4) jusqu'à ce que la quantité de café prémoulu souhaitée apparaisse sur le visuel.
- **DISPLAY** STARK (exemple)
- ■■■■ _ _ +
- Validez votre réglage en appuyant sur le Rotary Switch (4).
- **DISPLAY** QUANTITE
PREMOULU

- Tournez le Rotary Switch (4) jusqu'à ce que le message suivant apparaisse sur le visuel:
- **DISPLAY** EXIT
- Appuyez sur le Rotary Switch (4) pour quitter la programmation.
- **DISPLAY** CHOISIR PRODUIT

13.5 Programmation Quantité d'eau pour café, espresso et café à la carte

Des quantités d'eau données sont déjà définies dans les réglages de base (café 130 ml, espresso 60 ml, 2 cafés 260 ml, 2 espressos 120 ml, café à la carte 145 ml). Vous pouvez toutefois modifier ces quantités à votre gré.

- **DISPLAY** CHOISIR PRODUIT
- Ouvrez la porte de programmation (3). Appuyez sur le Rotary Switch (4) jusqu'à ce qu'un signal acoustique retentisse.
- **DISPLAY** FILTRE
NON ou OUI
- Tournez le Rotary Switch (4) jusqu'à ce que le message suivant apparaisse sur le visuel:
- **DISPLAY** QUANTITE
EAU
- Appuyez sur le Rotary Switch (4) pour activer cette rubrique de programmation.
- **DISPLAY** CHOISIR PRODUIT
- Appuyez sur la touche de sélection du produit souhaité.
- **DISPLAY** 1 ESPRESSO (exemple)
60 ML
- Tournez le Rotary Switch (4) pour régler la quantité d'eau souhaitée et appuyez sur le Rotary Switch (4) pour valider votre réglage.

■ **DISPLAY** QUANTITE
EAU

- Tournez le Rotary Switch (4) jusqu'à ce que le message suivant apparaisse sur le visuel:
- **DISPLAY** EXIT
- Appuyez sur le Rotary Switch (4) pour quitter la programmation.
- **DISPLAY** CHOSIR PRODUIT

13.6 Programmation Température de café, espresso et café à la carte

 Vous avez la possibilité d'adapter la température de chaque type de café à votre goût personnel. La température peut être réglée sur 2 niveaux (NORMALE, ELEVEE).

- **DISPLAY** CHOISIR PRODUIT
- Ouvrez la porte de programmation (3). Appuyez sur le Rotary Switch (4) jusqu'à ce qu'un signal acoustique retentisse.
- **DISPLAY** FILTRE
NON ou OUI
- Tournez le Rotary Switch (4) jusqu'à ce que le message suivant apparaisse sur le visuel:
- **DISPLAY** TEMPERATURE
- Appuyez sur le Rotary Switch (4) pour accéder à cette rubrique de programmation.
- **DISPLAY** CHOISIR PRODUIT
- Appuyez sur la touche de sélection souhaitée.
- **DISPLAY** TEMPERATURE
NORMALE (exemple)
- Tournez le Rotary Switch (4) jusqu'à ce que la température souhaitée s'affiche.
- **DISPLAY** TEMPERATURE
ELEVEE (exemple)

- Validez votre sélection en appuyant sur le Rotary Switch (4).
- **DISPLAY** TEMPERATURE
- Tournez le Rotary Switch (4) jusqu'à ce que le message suivant apparaisse sur le visuel:
- **DISPLAY** EXIT
- Appuyez sur le Rotary Switch (4) pour quitter la programmation.
- **DISPLAY** CHOISIR PRODUIT

13.7 Programmation Portion d'eau

Une quantité d'eau donnée (225 ml) est déjà définie dans les réglages de base. Vous pouvez néanmoins modifier cette quantité à votre gré.

- **DISPLAY** CHOISIR PRODUIT
- Ouvrez la porte de programmation (3). Appuyez sur le Rotary Switch (4) jusqu'à ce qu'un signal acoustique retentisse.
- **DISPLAY** FILTRE
NON ou OUI
- Tournez le Rotary Switch (4) jusqu'à ce que le message suivant apparaisse:
- **DISPLAY** PORTION
EAU
- Appuyez sur le Rotary Switch (4) pour activer cette rubrique de programmation.
- **DISPLAY** PORTION
225 ML (exemple)
- Tournez le Rotary Switch (4) pour régler la quantité d'eau souhaitée et appuyez sur le Rotary Switch (4) pour valider votre sélection.
- **DISPLAY** PORTION
EAU

- Tournez le Rotary Switch (4) jusqu'à ce que le message suivant apparaisse:
- **DISPLAY** EXIT
- Appuyez sur le Rotary Switch (4) pour quitter la programmation.
- **DISPLAY** CHOISIR PRODUIT

13.8 Programmation Portion de vapeur

Une portion de vapeur donnée (20 sec.) est déjà définie dans les réglages de base. Vous pouvez néanmoins modifier cette quantité à votre gré.

- **DISPLAY** CHOISIR PRODUIT
- Ouvrez la porte de programmation (3). Appuyez sur le Rotary Switch (4) jusqu'à ce qu'un signal acoustique retentisse.
- **DISPLAY** FILTRE
NON ou OUI
- Tournez le Rotary Switch (4) jusqu'à ce que le message suivant apparaisse:
- **DISPLAY** PORTION
VAPEUR
- Appuyez sur le Rotary Switch (4) pour activer cette rubrique de programmation.
- **DISPLAY** PORTION
20 SEC (exemple)
- Tournez le Rotary Switch (4) pour régler la portion de vapeur souhaitée et appuyez sur le Rotary Switch (4) pour valider votre sélection.
- **DISPLAY** PORTION
VAPEUR
- Tournez le Rotary Switch (4) jusqu'à ce que le message suivant apparaisse:
- **DISPLAY** EXIT

- Appuyez sur le Rotary Switch (4) pour quitter la programmation.
- **DISPLAY** CHOISIR PRODUIT

13.9 Economie d'énergie

 Vous avez la possibilité de régler votre machine sur différents modes d'économie d'énergie.

- **DISPLAY** CHOISIR PRODUIT
- Ouvrez la porte de programmation (3). Appuyez sur le Rotary Switch (4) jusqu'à ce qu'un signal acoustique retentisse.
- **DISPLAY** FILTRE
NON ou OUI
- Tournez le Rotary Switch (4) jusqu'à ce que le message suivant apparaisse sur le visuel:
- **DISPLAY** ECONOMISER
ENERGIE –
- Appuyez sur le Rotary Switch (4) pour accéder à cette rubrique de programmation.
- **DISPLAY** ECONOMISER
ENERGIE –
- Tournez le Rotary Switch (4) jusqu'à ce que le mode d'économie d'énergie souhaité s'affiche.
- **DISPLAY** ECONOMISER
ENERGIE 2 (exemple)
- Validez votre sélection en appuyant sur le Rotary Switch (4).
- **DISPLAY** ECONOMISER
ENERGIE 2 (exemple)
- Tournez le Rotary Switch (4) jusqu'à ce que le message suivant apparaisse sur le visuel:
- **DISPLAY** EXIT
- Appuyez sur le Rotary Switch (4) pour quitter la programmation.
- **DISPLAY** CHOISIR PRODUIT

Economiser énergie –

Avec ce réglage, l'IMPRESSA est continuellement en attente. Tous les produits peuvent être prélevés sans période d'attente.



Utilisez toujours ce réglage si vous prélevez beaucoup de café et de portions de vapeur et si vous voulez éviter les périodes d'attente.

Economiser énergie 1

Avec ce réglage, l'IMPRESSA est continuellement en attente pour le prélèvement des différents types de café. La machine doit chauffer séparément pour le prélèvement de vapeur.



Utilisez ce réglage si vous prélevez principalement du café et si une attente d'env. 1 minute vous paraît acceptable pour les portions de vapeur.

Economiser énergie 2

Avec ce réglage, l'IMPRESSA n'est pas en attente (température économique) et doit chauffer séparément pour les prélèvements de café et de vapeur. L'IMPRESSA passe à la température économique 5 minutes après le dernier prélèvement.



Utilisez ce réglage si vous ne prélevez que très peu de café et de portions de vapeur et si une attente d'env. 30 secondes vous paraît acceptable pour ces deux produits.

13.10 Réglage Heure

Cette programmation est nécessaire si vous voulez utiliser la fonction heure de mise en marche automatique.

- **DISPLAY** CHOISIR PRODUIT

- Ouvrez la porte de programmation (3). Appuyez sur le Rotary Switch (4) jusqu'à ce qu'un signal acoustique retentisse.
- **DISPLAY** FILTRE
NON ou OUI
- Tournez le Rotary Switch (4) jusqu'à ce que le message suivant apparaisse sur le visuel:
- **DISPLAY** HEURE
—:—
- Appuyez sur le Rotary Switch (4) pour accéder à cette rubrique de programmation.
- **DISPLAY** HEURE
—:—
- Tournez le Rotary Switch (4) pour régler les heures.
- **DISPLAY** HEURE
13:00 (exemple)
- Appuyez sur le Rotary Switch (4) pour valider les heures et activer les minutes.
- **DISPLAY** HEURE
13:00
- Tournez le Rotary Switch (4) pour régler les minutes.
- **DISPLAY** HEURE
13:50 (exemple)
- Appuyez sur le Rotary Switch (4) pour valider les minutes.
- **DISPLAY** HEURE
13:50
- Tournez le Rotary Switch (4) jusqu'à ce que le message suivant apparaisse sur le visuel:
- **DISPLAY** EXIT
- Appuyez sur le Rotary Switch (4) pour quitter la programmation.
- **DISPLAY** CHOISIR PRODUIT

13.11 Programmation Heure de mise en marche automatique

Cette programmation est nécessaire si vous voulez utiliser la fonction heure de mise en marche automatique.

- **DISPLAY** CHOISIR PRODUIT
- Ouvrez la porte de programmation (3). Appuyez sur le Rotary Switch (4) jusqu'à ce qu'un signal acoustique retentisse.
- **DISPLAY** FILTRE
NON ou OUI
- Tournez le Rotary Switch (4) jusqu'à ce que le message suivant apparaisse sur le visuel:
- **DISPLAY** APPAR.ON
—:—
- Appuyez sur le Rotary Switch (4) pour accéder à cette rubrique de programmation.
- **DISPLAY** APPAR.ON
—:—
- Tournez le Rotary Switch (4) pour régler les heures.
- **DISPLAY** APPAR.ON
07:00 (exemple)
- Appuyez sur le Rotary Switch (4) pour valider votre réglage des heures et activer les minutes.
- **DISPLAY** APPAR.ON
07:00
- Tournez le Rotary Switch (4) pour régler les minutes.
- **DISPLAY** APPAR.ON
07:15 (exemple)
- Appuyez sur le Rotary Switch (4) pour valider les minutes.
- **DISPLAY** APPAR.ON
07:15

- Tournez le Rotary Switch (4) jusqu'à ce que le message suivant apparaisse sur le visuel:
- **DISPLAY** EXIT
- Appuyez sur le Rotary Switch (4) pour quitter la programmation.
- **DISPLAY** CHOISIR PRODUIT



Si l'IMPRESSA est mise à l'arrêt avec l'interrupteur principal (27), l'heure doit être à nouveau réglée à la mise en marche suivante. La machine vous y invite automatiquement.

13.12 Programmation Heure de mise à l'arrêt automatique

- **DISPLAY** CHOISIR PRODUIT
- Ouvrez la porte de programmation (3). Appuyez sur le Rotary Switch (4) jusqu'à ce qu'un signal acoustique retentisse.
- **DISPLAY** FILTRE
NON ou OUI
- Tournez le Rotary Switch (4) jusqu'à ce que le message suivant apparaisse sur le visuel:
- **DISPLAY** ARRET.APR.
5 H
- Appuyez sur le Rotary Switch (4) pour accéder à cette rubrique de programmation.
- **DISPLAY** ARRET.APR.
5 H
- Tournez le Rotary Switch (4) pour régler l'heure de mise à l'arrêt.
- **DISPLAY** ARRET.APR.
4 H (exemple)
- Appuyez sur le Rotary Switch (4) pour valider le réglage de l'heure de mise à l'arrêt.

- **DISPLAY** ARRET.APR.
4 H

- Tournez le Rotary Switch (4) jusqu'à ce que le message suivant apparaisse sur le visuel:
- **DISPLAY** EXIT
- Appuyez sur le Rotary Switch (4) pour quitter la programmation.
- **DISPLAY** CHOISIR PRODUIT

13.13 Programmation Langue

- **DISPLAY** CHOISIR PRODUIT
- Ouvrez la porte de programmation (3). Appuyez sur le Rotary Switch (4) jusqu'à ce qu'un signal acoustique retentisse.
- **DISPLAY** FILTRE
NON ou OUI
- Tournez le Rotary Switch (4) jusqu'à ce que le message suivant apparaisse sur le visuel:
- **DISPLAY** LANGUE
FRANCAIS
- Appuyez sur le Rotary Switch (4) pour accéder à cette rubrique de programmation.
- **DISPLAY** LANGUE
FRANCAIS
- Tournez le Rotary Switch (4) pour régler la langue.
- **DISPLAY** LANGUE
FRANCAIS (exemple)
- Validez votre sélection en appuyant sur le Rotary Switch (4).
- **DISPLAY** LANGUE
FRANCAIS
- Tournez le Rotary Switch (4) jusqu'à ce que le message suivant apparaisse sur le visuel:
- **DISPLAY** EXIT

- Appuyez sur le Rotary Switch (4) pour quitter la programmation.
- **DISPLAY** CHOISIR PRODUIT

13.14 Programmation Affichage

 Cette rubrique de programmation vous permet de modifier le format temps (24 h ou AM/PM) et l'unité (ml [millilitres] ou oz [onces])

- **DISPLAY** CHOISIR PRODUIT
- Ouvrez la porte de programmation (3). Appuyez sur le Rotary Switch (4) jusqu'à ce qu'un signal acoustique retentisse.
- **DISPLAY** FILTRE
NON ou OUI
- Tournez le Rotary Switch (4) jusqu'à ce que le message suivant apparaisse sur le visuel:
- **DISPLAY** AFFICHAGE
24H / ML
- Appuyez sur le Rotary Switch (4) pour accéder à cette rubrique de programmation.
- **DISPLAY** AFFICHAGE
24H / ML
- Tournez le Rotary Switch (4) pour modifier le format temps.
- **DISPLAY** AFFICHAGE
AM/PM / ML
- Validez votre sélection en appuyant sur le Rotary Switch (4).
- **DISPLAY** AFFICHAGE
AM/PM / ML
- Tournez le Rotary Switch (4) pour modifier l'unité:
- **DISPLAY** AFFICHAGE
AM/PM / OZ
- Validez votre sélection en appuyant sur le Rotary Switch (4).

- **DISPLAY** AFFICHAGE
AM/PM / OZ

■ Tournez le Rotary Switch (4) jusqu'à ce que le message suivant apparaisse sur le visuel:

- **DISPLAY** EXIT
- Appuyez sur le Rotary Switch (4) pour quitter la programmation.
- **DISPLAY** CHOISIR PRODUIT

13.15 Information

 Cette rubrique de programmation vous permet de faire afficher le nombre de prélèvements et combien de fois une fonction a été sélectionnée.

- **DISPLAY** CHOISIR PRODUIT
- Ouvrez la porte de programmation (3). Appuyez sur le Rotary Switch (4) jusqu'à ce qu'un signal acoustique retentisse.
- **DISPLAY** FILTRE
NON ou OUI
- Tournez le Rotary Switch (4) jusqu'à ce que le message suivant apparaisse sur le visuel:
- **DISPLAY** INFO
- Appuyez sur le Rotary Switch (4) pour accéder au menu d'information.
- **DISPLAY** TOTAL
1000 (exemple)
- Tournez le Rotary Switch (4) pour faire afficher les prélèvements d'espresso, 2 espressi, 1 café, 2 cafés, cafés à la carte, café prémoulu, eau et vapeur.
- Le nombre de nettoyages, de détartrages et de remplacements du filtre est affiché pour finir.
- Appuyez sur le Rotary Switch (4) pour quitter le programme d'information.

- **DISPLAY** INFO
- Tournez le Rotary Switch (4) jusqu'à ce que le message suivant apparaisse sur le visuel:
- **DISPLAY** EXIT
- Appuyez sur le Rotary Switch (4) pour quitter la programmation.
- **DISPLAY** CHOISIR PRODUIT

14. Verrouillage des fonctions



Si vous installez votre IMPRESSA dans une zone de libre-service, il est parfois souhaitable de protéger certains réglages par une combinaison de touches. Pour cela, vous avez la possibilité de verrouiller la fonction de programmation et le prélèvement de café à la carte.

14.1 Verrouillage/déverrouillage du prélèvement de café à la carte

- Éteignez votre machine à l'aide de l'interrupteur MARCHE/ARRET .
- Ouvrez le couvercle des touches de programmation (3)
- Appuyez simultanément sur le Rotary Switch et la touche de sélection du café prémoulu, et maintenez les enfoncés jusqu'à ce que STOP apparaisse sur le visuel.



La touche café à la carte est désormais verrouillée et ne permet plus de modifier la quantité de café prémoulu ou d'eau pour les prélèvements individuels. Pour réactiver la touche café à la carte, procédez comme suit :

- Éteignez votre machine à l'aide de l'interrupteur MARCHE/ARRET .
- Ouvrez le couvercle des touches de programmation (3)

- Appuyez simultanément sur le Rotary Switch et la touche de sélection du café prémoulu, et maintenez les enfoncés jusqu'à ce que OK apparaisse sur le visuel.

14.1 Verrouillage de la fonction de programmation

- Éteignez votre machine à l'aide de l'interrupteur MARCHE/ARRET .
- Ouvrez le couvercle des touches de programmation (3)
- Appuyez simultanément sur le Rotary Switch et la touche de prélèvement du café à la carte, et maintenez les enfoncés jusqu'à ce que STOP apparaisse sur le visuel.



Le Rotary Switch ne permet plus désormais d'accéder à la programmation. Pour réactiver la programmation, procédez comme suit :

- Éteignez votre machine à l'aide de l'interrupteur MARCHE/ARRET .
- Ouvrez le couvercle des touches de programmation (3)
- Appuyez simultanément sur le Rotary Switch et la touche de prélèvement du café à la carte, et maintenez les enfoncés jusqu'à ce que OK apparaisse sur le visuel.

15 Service et entretien

15.1 Remplissage du réservoir d'eau

- **DISPLAY** REMPLIR RESERVOIR



Plus aucun prélèvement n'est possible lorsque ce message apparaît. Dans ce cas, rajoutez de l'eau comme décrit au chapitre 2.3.

- **DISPLAY** CHOISIR PRODUIT

! Le réservoir d'eau doit être rincé tous les jours et rempli d'eau fraîche. Ne mettez que de l'eau claire froide, et en aucun cas du lait, de l'eau minérale ou d'autres liquides.

15.2 Evacuation du marc

■ **DISPLAY** VIDER
MARC

➔ Lorsque ce message apparaît, plus aucun prélèvement de café n'est possible, mais vous pouvez continuer de prélever de l'eau et du lait. Videz le bac à tourteaux (26).

■ Retirez la cuve de récupération (1) et le bac à tourteaux en faisant attention car de l'eau s'y est accumulée (Fig. 15).

■ **DISPLAY** CUVE
MANQUE

■ Remettez la cuve de récupération (1) vide et propre et le bac à tourteaux dans l'IMPRESSA. (La cuve doit être retirée de la machine pendant au moins 10 secondes).

■ **DISPLAY** CHOISIR PRODUIT

15.3 Pour vider la cuve de récupération

■ **DISPLAY** VIDER
CUVE

➔ Lorsque ce message apparaît, plus aucun prélèvement n'est possible et la cuve doit être vidée.

■ Retirez la cuve de récupération (1) et le bac à tourteaux en faisant attention car de l'eau s'y est accumulée (Fig. 15).

■ **DISPLAY** CUVE
MANQUE

■ Remettez la cuve de récupération (1) vide et le bac à tourteaux dans l'IMPRESSA.

■ **DISPLAY** CHOISIR PRODUIT

15.4 Cuve de récupération manquante

■ **DISPLAY** CUVE
MANQUE

➔ Plus aucun prélèvement n'est possible lorsque ce message apparaît. La cuve de récupération (1) n'est pas dans la machine ou n'a pas été mise en place correctement.

■ Mettez la cuve de récupération (1) et le bac à tourteaux dans la machine.

■ **DISPLAY** CHOISIR PRODUIT

15.5 Remplissage de grains

■ **DISPLAY** REMPLIR
GRAINS

➔ Lorsque ce message apparaît, plus aucun prélèvement de café n'est possible. Mais vous pouvez encore prélever de l'eau et de la vapeur. Versez les grains dans le conteneur comme décrit au chapitre 2.4.

■ **DISPLAY** CHOISIR PRODUIT

15.6 Pour enlever les pierres du broyeur

■ Arrêtez votre IMPRESSA en appuyant sur l'interrupteur MARCHE/ARRET  (11).

■ Déconnectez l'interrupteur principal (27).

■ Ouvrez le couvercle du conteneur de grains (16) et retirez le protecteur d'arôme (15).

- Enlevez les grains restants avec l'aspirateur.
- Desserrez la vis dans le conteneur de grains (Fig. 9) et rabattez le protège-doigts vers le haut (Fig. 10).
- Mettez la clé en place (Fig. 11).
- Tournez la clé dans le sens inverse des aiguilles d'une montre jusqu'à ce que la pierre coincée soit libérée.
- Enlevez les restes de poudre avec l'aspirateur.
- Rabattez le protège-doigts (Fig. 10) vers le bas et serrez la vis à bloc.
- Rajoutez des grains frais.

15.7 Remplacement du filtre

 Le filtre est épuisé après le prélèvement de 50 litres. La machine vous invite sur le visuel à remplacer le filtre.

Veuillez lire pour cela le chapitre 5.2 “Remplacement du filtre”.

15.8 Information Nettoyage

L'IMPRESSA doit être nettoyée au bout de 220 prélèvements ou de 80 rinçages. Cela est signalé par le visuel. Vous pouvez continuer de prélever du café et des portions d'eau ou de vapeur. Nous vous conseillons néanmoins de procéder au nettoyage (voir chapitre 15) dans les jours qui suivent.

■ **DISPLAY** CHOISIR PRODUIT /
NETTOYER APPAREIL

L'affichage change au bout de 30 autres prélèvements. Nous vous conseillons de procéder au nettoyage (voir chapitre 15) à ce moment là au plus tard.

■ **DISPLAY** CHOISIR PRODUIT /
NETTOYER MAINTENANT

15.9 Information Détartrage

L'IMPRESSA s'entartre à la longue. La quantité de tartre dépend de la dureté de l'eau utilisée. L'IMPRESSA constate automatiquement la nécessité d'un détartrage. Vous pouvez continuer de prélever du café et des portions d'eau ou de vapeur. Nous vous conseillons néanmoins de procéder au détartrage (voir chapitre 16) dans les jours qui suivent.

■ **DISPLAY** CHOISIR PRODUIT /
DETARTRE APPAREIL



L'affichage change au bout d'un certain temps. Nous vous conseillons de procéder au détartrage à ce moment là au plus tard (voir chapitre 16).

■ **DISPLAY** CHOISIR PRODUIT /
DETARTRE MAINTENANT

15.10 Pour vider entièrement le système

Condition préalable: L'IMPRESSA doit être arrêtée avec l'interrupteur MARCHE/ARRET  (11), mais l'interrupteur principal (27) reste connecté (ON).

 Cette opération est nécessaire pour protéger l'IMPRESSA contre les dégâts causés par le gel pendant le transport.

- Mettez un récipient sous la buse pivotante (23).
- Appuyez sur une des touches de sélection de vapeur   jusqu'à ce que le message suivant apparaisse:
- **DISPLAY** SYSTEME
VIDE
- L'IMPRESSA s'arrête lorsque l'opération est achevée.

Le message “REPLIR SYSTEME / PRESSER VAPEUR” s'affiche sur le visuel de l'IMPRESSA à la mise en service suivante. Veuillez vous reporter au chapitre 3 “Première mise en service”.

15.11 Recommandations générales pour le nettoyage

- N'utiliser en aucun cas une éponge à gratter, des abrasifs ou des produits caustiques pour nettoyer la machine.
- Essuyer le boîtier avec un chiffon doux, légèrement humide.
- Nettoyer la buse pivotante après chaque utilisation.
- Après avoir réchauffé du lait, prélever un peu d'eau bouillante afin de nettoyer la conduite de la buse pivotante.
- Vous pouvez démonter la buse Profi-Auto-Cappuccino pour un nettoyage plus minutieux.
- Il est recommandé de rincer le réservoir d'eau tous les jours et de le remplir d'eau fraîche.

 En présence d'un dépôt calcaire visible dans le réservoir d'eau, vous pouvez le détartre séparément avec un produit détartreur en vente dans le commerce. Sortez pour cela le réservoir de la machine.

 Si vous utilisez une cartouche filtrante CLARIS plus, vous devez l'enlever avant de détartre le réservoir.

16. Nettoyage

L'IMPRESSA a un programme de nettoyage intégré. L'opération de nettoyage dure env. 15 minutes.

 Vous trouverez les pastilles de nettoyage JURA, qui sont parfaitement adaptées au programme de nettoyage de votre IMPRESSA, chez votre détaillant habituel. Nous attirons votre attention sur le fait qu'une détérioration de la machine ainsi que la présence de résidus dans l'eau ne peuvent être exclus en cas d'utilisation de produits de nettoyage inadéquats.

 Le programme de nettoyage ne doit pas être interrompu une fois lancé.

■ **DISPLAY** CHOISIR PRODUIT
NETTOYER APPAREIL

■ Appuyez sur la touche d'entretien  jusqu'à ce que le message suivant apparaisse:

■ **DISPLAY** VIDER
CUVE / MARC

■ Videz la cuve de récupération (1) et le bac à tourteaux (Fig. 15).

■ **DISPLAY** CUVE
MANQUE

■ Remettez la cuve de récupération (1) et le bac à tourteaux dans l'IMPRESSA.

■ **DISPLAY** PRESSER
ENTRETIEN

■ Mettez un récipient de taille suffisante (env. 0,5 litre) sous l'écoulement du café (18).

■ Appuyez sur la touche d'entretien .

■ **DISPLAY** APPAREIL
NETTOIE

■ Un signal acoustique retentit.

■ **DISPLAY** AJOUTER
PASTILLE / PRESSER ENTRETIEN

■ Ouvrez le couvercle de l'entonnoir de remplissage pour café pré-moulu (17). Mettez-y une pastille de nettoyage JURA (Fig. 12) et refermez le couvercle.

■ Appuyez sur la touche d'entretien .

■ **DISPLAY** APPAREIL
NETTOIE

■ Un signal acoustique retentit.

■ **DISPLAY** VIDER
CUVE / MARC

■ Videz la cuve de récupération (1) et le bac à tourteaux (Fig. 15).

■ **DISPLAY** CUVE
MANQUE

■ Remettez la cuve de récupération (1) vide et le bac à tourteaux dans l'IMPRESSA.

■ **DISPLAY** CHOISIR PRODUIT

➔ Vous pouvez également déclencher manuellement le nettoyage à tout moment (voir chapitre 13.3).

17. Détartrage

L'IMPRESSA a un programme de détartrage intégré. L'opération de détartrage dure env. 50 minutes.

! L'IMPRESSA s'entartre à la longue. La quantité de tartre dépend de la dureté de l'eau utilisée. L'IMPRESSA constate automatiquement la nécessité d'un détartrage. Vous pouvez continuer de prélever du café ou de l'eau bouillante. Nous vous conseillons néanmoins de procéder au détartrage dans les jours qui suivent lorsque la machine vous y invite.

! Vous trouverez les pastilles de détartrage JURA, qui sont parfaitement adaptées au programme de détartrage de votre IMPRESSA, chez votre détaillant habituel. Nous attirons votre attention sur le fait qu'une détérioration de la machine ainsi que la présence de résidus dans l'eau ne peuvent être exclus en cas d'utilisation de produits de détartrage inadéquats.

! Si vous utilisez des produits détartrants acides, éliminez immédiatement les éclaboussures et les gouttes qui sont tombées sur les surfaces fragiles comme la pierre naturelle ou le bois, ou prenez les précautions nécessaires.

➔ Le programme de détartrage ne doit pas être interrompu une fois lancé.

➔ Attendez toujours que le réservoir se soit entièrement vidé et que le détartrant ait traversé le système. Ne rajoutez jamais de détartrant.

■ **DISPLAY** CHOISIR PRODUIT
DETARTRE APPAREIL

■ Appuyez sur la touche d'entretien  jusqu'à ce que le message suivant apparaisse:

■ **DISPLAY** VIDER
CUVE / MARC

■ Videz la cuve de récupération (1) et le bac à tourteaux (Fig. 15).

■ **DISPLAY** CUVE
MANQUE



■ Remettez la cuve de récupération (1) vide et le bac à tourteaux dans l'IMPRESSA.

■ **DISPLAY** AJ.PRODUIT /
PRESSER VAPEUR

■ Retirez le réservoir d'eau (14) de la machine. Videz l'eau qui est restée dans le réservoir.

Dissolvez entièrement dans un récipient les 3 pastilles dans 0,6 litre d'eau et versez le mélange dans le réservoir d'eau vide. Remettez le réservoir d'eau dans la machine.



■ Retirez la buse pour mousse à 2 paliers (24) ou la buse Profi-Auto-Cappuccino de l'IMPRESSA (si elles sont montées).

■ Mettez un récipient sous la buse pivotante (23) (utiliser un récipient haut). Appuyez sur une des touches de sélection de vapeur  .



■ **DISPLAY** APPAREIL
DETARTRE



■ Un signal acoustique retentit.

■ **DISPLAY** OUVRIR ROBINET

- Mettez le récipient sous la buse d'eau bouillante (25).
- Faites venir le sélecteur d'eau bouillante (22) sur le symbole .
- **DISPLAY** APPAREIL
DETARTRE
- Un signal acoustique retentit.
- **DISPLAY** FERMER ROBINET
- Faites venir le sélecteur d'eau bouillante (22) sur le symbole .
- **DISPLAY** APPAREIL
DETARTRE
- Un signal acoustique retentit.
- **DISPLAY** VIDER
CUVE / MARC
- Videz la cuve de récupération (1) et le bac à tourteaux (Fig. 15).
- **DISPLAY** CUVE
MANQUE
- Remettez la cuve de récupération (1) vide et le bac à tourteaux dans l'IMPRESSA:
- **DISPLAY** REMPLIR / RINCER
RESERVOIR

 Rincez bien le réservoir d'eau et remplissez-le d'eau fraîche du robinet. Remettez-le ensuite dans l'IMPRESSA.

- **DISPLAY** PRESSER VAPEUR
- Mettez un récipient sous la buse pivotante (23).
- Appuyez sur une des touches de sélection de vapeur  .
- **DISPLAY** APPAREIL
DETARTRE
- Un signal acoustique retentit.
- **DISPLAY** OUVRIR ROBINET
- Mettez le récipient sous l'écoulement d'eau bouillante (25).

- Faites venir le sélecteur d'eau bouillante (22) sur le symbole .
- **DISPLAY** APPAREIL
DETARTRE
- Un signal acoustique retentit.
- **DISPLAY** FERMER ROBINET
- Faites venir le sélecteur d'eau bouillante (22) sur le symbole .
- **DISPLAY** APPAREIL
DETARTRE
- Un signal acoustique retentit.
- **DISPLAY** VIDER
CUVE / MARC
- Videz la cuve de récupération (1) et le bac à tourteaux (Fig. 15).
- **DISPLAY** CUVE
MANQUE
- Remettez la cuve de récupération (1) vide et le bac à tourteaux dans l'IMPRESSA.
- **DISPLAY** CHOISIR PRODUIT

 Vous pouvez également déclencher manuellement le détartage à tout moment (voir chapitre 13.3).

18. Elimination



Éliminez les anciens appareils de manière respectueuse pour l'environnement

Les anciens appareils contiennent des matériaux recyclables de valeur qui doivent être récupérés. Par conséquent, vous êtes prié d'éliminer les anciens appareils en recourant aux systèmes de collecte appropriés.

19. Conseils pour l'obtention d'un café parfait

Écoulement du café réglable en hauteur (18)

Vous pouvez adapter la hauteur de l'écoulement à la taille de vos tasses.

Mouture

Veillez vous reporter au chapitre 2.5 "Réglage du broyeur".

Préchauffage des tasses

Votre machine est équipée d'une tablette chauffe-tasses (19). Mais vous pouvez également chauffer les tasses avec de l'eau bouillante. Plus un café est petit, plus il est important de chauffer la tasse.

Sucre et crème

Le café perd de sa chaleur lorsqu'on le remue avec une cuiller. L'adjonction de crème ou de lait venant du réfrigérateur abaisse sensiblement la température du café.

20. Problèmes de fonctionnement

Problème	Cause	Remède
Fonctionnement bruyant du broyeur	Présence d'un corps étranger dans le broyeur	Veillez vous reporter au chapitre 14.6
Quantité insuffisante de mousse avec du lait	Buse Profi-Auto-Cappuccino obstruée	Nettoyer la buse (chapitre 11.5)
Le café ne s'écoule que goutte à goutte	Mouture trop fine	Régler le broyeur sur une mouture plus grossière
	Café prémoulu trop fin	Utiliser un café prémoulu plus grossier
Le message "CUVE MANQUE" est affiché en permanence	Contacts en métal encrassés à l'arrière de la cuve de récupération (Fig. 13)	Nettoyer les contacts en métal
"REEMPLIR GRAINS" ne s'affiche pas bien que le conteneur de grains soit vide	Surveillance du niveau des grains encrassé	Nettoyer le conteneur de grains (à sec)

21. Remarques d'ordre juridique

Le présent mode d'emploi renferme toutes informations nécessaires pour une mise en service, une utilisation et un entretien corrects de la machine.

Seules la connaissance et l'observation exactes des indications figurant dans ce mode d'emploi vous permettront de faire fonctionner et d'entretenir cette machine dans des conditions de sécurité optimales.

Il est impossible de tenir compte de toutes les situations imaginables dans le présent mode d'emploi.

Nous attirons par ailleurs votre attention sur le fait que le contenu du présent mode d'emploi n'est pas partie intégrante d'accords, engagements ou rapports juridiques passés ou présents, et ne saurait donc modifier de tels accords, engagements ou rapports. Toutes les obligations incombant à JURA Elektroapparate AG découlent du contrat de vente conclu lors de l'acquisition de la machine, où figurent également les clauses intégrales, et seules valables, de garantie. Cette garantie contractuelle n'est ni élargie ni restreinte par le présent mode d'emploi.

Le présent mode d'emploi renferme des informations protégées par copyright. Toute photocopie ou traduction dans une autre langue sans l'autorisation écrite préalable de JURA Elektroapparate AG est interdite.

22. Caractéristiques techniques

Tension:	230 V AC
Puissance:	1350 W
Fusible:	10 A
Symbole de sécurité:	
Consommation d'énergie Economiser -:	40 Wh
Consommation d'énergie Economiser 1:	20 Wh
Consommation d'énergie Economiser 2:	15 Wh
Pression statique de pompe:	max. 15 bar
Réservoir d'eau:	5,7 litres
Capacité conteneur grains:	280 g
Contenance collecteur tourteaux:	max. 40 portions
Longueur du câble:	env. 1,1 m
Poids:	15.2 kg
Dimensions (LxHxP):	41 x 47 x 39 cm

Cette machine est conforme aux directives CE suivantes:

73/23/CE du 19/02/1973 "Directive basse tension" à l'inclusion de la directive de modification 93/336/CE.

89/336/ CE du 03/05/1989 "Directive CEM" à l'inclusion de la directive de modification 92/31/CE.

jura[®]

JURA Elektroapparate AG – Kaffeeweltstrasse 10 – CH-4626 Niederbuchsiten
www.jura.com

IMPRESSA
IF YOU LOVE COFFEE